

neno[®]

Aqua

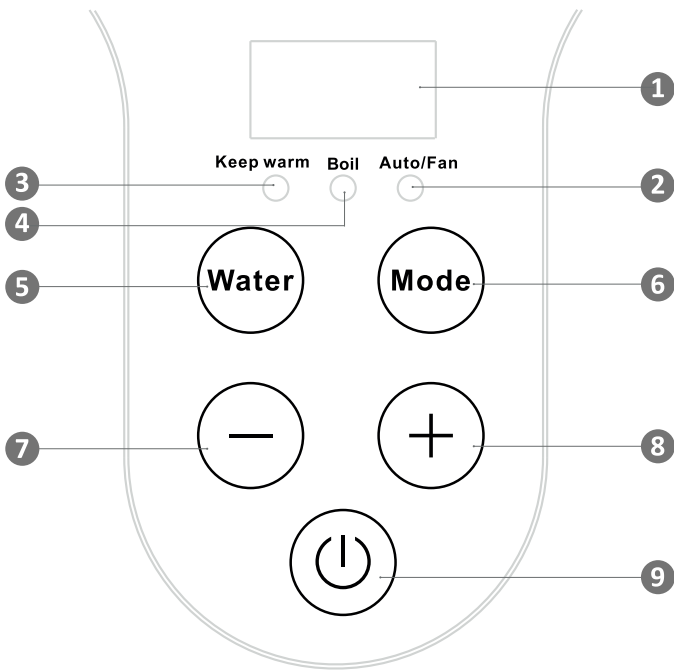

Table of contents

Spis treści

4	Instrukcja obsługi	PL
6	User manual	EN
7	Bedienungsanleitung	DE
9	Návod k použití	CZ
11	Használati utasítás	HU
13	Používateľská príručka	SK
15	Användarhandbok	SE
17	Käyttäjän käsikirja	FI
18	Brukerhåndbok	NO
20	Brugermanual	DK
22	Gebruikershandleiding	NL
24	Manual del usuario	ES
26	Manuale utente	IT
28	Manuel de l'utilisateur	FR
30	Manual de utilizare	RO

A



B

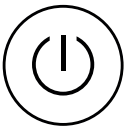

C

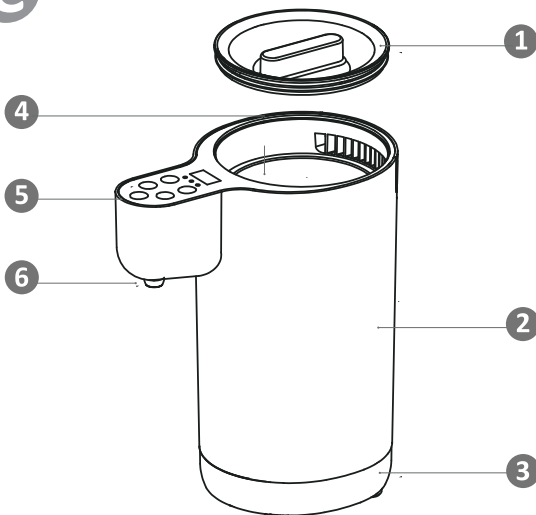

INSTRUKCJA OBSŁUGI

Szanowny Kliencie, dziękujemy za zakup ekspresu do mleka modyfikowanego Neno Aqua. Prosimy o zapoznanie się z instrukcją obsługi przed użyciem, oraz zatrzymaniu jej w razie konieczności ponownego użycia. Rysunki służą wyłącznie jako przykłady.

01. ŚRODKI OSTROŻNOŚCI

1. Przed podłączeniem sprawdź, czy napięcie urządzenia jest zgodne z napięciem w gniazdku.
2. Nie używaj ekspresu, jeśli wtyczka lub kabel są uszkodzone.
3. Jeśli wtyczka lub kabel są uszkodzone, skontaktuj się z autoryzowanym serwisem.
4. Produkt to nie zabawka. Nie pozwól dzieciom bawić się urządzeniem ani używać go bez nadzoru osoby dorosłej.
5. Podczas czyszczenia ekspresu uważaj, aby go nie zalać, istnieje ryzyko zwarcia.
6. Nie wkładaj akcesoriów ani części z innych urządzeń niezgodnych z modelem Neno Aqua do ekspresu. W wypadku użycia innych części niż w zestawie, karta gwarancyjna stanie się nieważna.
7. Nie zamrażaj korpusu urządzenia w wodzie. Nie kładź urządzenia na rozgrzanej płycie kuchennej lub piekarnika, które są w użyciu.
8. Przed zmianą części lub czyszczeniem wyłącz ekspres i odłącz od gniazdka.
9. Ekspres jest przeznaczony wyłącznie do użytku w domu. Używaj urządzenia zgodnie z przeznaczeniem. Producent nie ponosi żadnej odpowiedzialności za straty spowodowane nieprawidłowym użytkowaniem ekspresu.
10. Połóż urządzenie na płaskiej, stabilnej powierzchni i upewnij się że jest wystarczająco dużo miejsca wokół, aby uniknąć uszkodzenia otoczenia parą.
11. Nie używaj ekspresu bez wody.
12. Jeśli urządzenie jest uszkodzone, skontaktuj się z autoryzowanym serwisem.
13. Nie podnoś ani nie przenoś ekspresu, gdy jest w użyciu.
14. Nie dodawaj wody do zbiornika na wodę, gdy ekspres jest włączony. W przeciwnym razie gorąca woda lub para może wydostać się z otworu wlewowego na zewnątrz.
15. Podczas trwania okresu gwarancyjnego, wszelkie naprawy, konserwacja i instalacja, które nie są przeprowadzane przez autoryzowany serwis powodują utratę gwarancji.
16. Usterki spowodowane niewłaściwą instalacją, demontażem lub użyciem nie są objęte gwarancją.
17. **UWAGA:** Nie podnoś pokrywki podczas, gdy woda się gotuje.
18. **UWAGA:** Ułóż pokrywkę w taki sposób, żeby para nie leciała w kierunku uchwyty.
19. Jeśli kabel urządzenia jest uszkodzony, zgłoś go do wymiany do autoryzowanego serwisu Neno.
20. Ekspres może być używany przez osoby dorosłe. Czyszczenie i konserwacja powinny być przeprowadzane także przez dorosłe.
21. Jeśli naczynie na wodę jest przepelnione, wrząca woda może się wylać.
22. Po użyciu ekspres może przez pewien czas utrzymywać ciepło.

02. WPROWADZENIE

DANE TECHNICZNE:

1. Napięcie zasilające: 220V-240V~ 50/60Hz
2. Moc grzewcza: 800W
3. Maksymalna pojemność: 1.1L
4. Wymiary produktu: 136x220x258mmH
5. Waga netto: 1.17Kg
6. Waga brutto: 1.45Kg
7. Warunki użytkowania: wewnątrz

PANEL KONTROLI:

PATRZ RYS. A

1. Wyświetlacz
2. Wiatrak
3. Utrzymywanie ciepła
4. Gotowanie
5. Woda
6. Tryb
7. Minus
8. Plus
9. Przycisk zasilania

- a. Włóż wtyczkę do gniazdka i urządzenie wyda z siebie krótki dźwięk, a ekran podświetli się na 1 sekundę.
- b. Naciśnij przycisk zasilania **PATRZ RYS. B** i ekran wyświetli aktualną temperaturę wody, a przyciski funkcji wody i trybu staną się aktywne.
- c. Naciśnij odpowiedni przycisk, aby włączyć wybraną funkcję.
- d. Po 2 minutach bezczynności ekran delikatnie się wygasi i urządzenie przejdzie w tryb uśpienia, a następnie włączy się blokada rodzicielska.
- e. Jeśli chcesz wybudzić urządzenie, naciśnij **PATRZ RYS. B** i przytrzymaj do momentu aż wyświetlacz oraz wszystkie przyciski funkcji się włączą. Żeby wyłączyć urządzenie, przytrzymaj **PATRZ RYS. B** przez 1.5 sekund.

03. OPIS URZĄDZENIA

BUDOWA: PATRZ RYS. C

1. Pokrywka
2. Korpus
3. Podstawa
4. Zbiornik na wodę
5. Panel kontroli
6. Ujście wody

PRZYGOTOWANIE:

1. Wlej wodę do zbiornika. Poziom wody nie powinien przekroczyć linii MAX wewnątrz zbiornika.
2. Żeby pozbyć się zapachu fabrycznego, przed pierwszym użyciem nalej do linii MAX w zbiorniku, a następnie włącz urządzenie i wybierz opcję boil (gotowanie) naciśnij i przytrzymaj przycisk water (woda). Po zagotowaniu wylej wodę ze zbiornika.

04. FUNKCJE

1. Utrzymanie ciepła

Na wyświetlaczu wybierz funkcję **keep warm** (utrzymywanie temperatury) i naciśnij przycisk + lub -, aby ustawić odpowiednią temperaturę (zasieg temperatur wynosi 38-85°C). Po osiągnięciu wybranej temperatury urządzenie 3 razy wyda krótki dźwięk.

Uwaga: Należy zwrócić uwagę na następującą sytuację:

- a. W momencie kiedy temperatura wody jest niższa niż wybrana temperatura, urządzenie najpierw podgrzeje wodę do ustawionej temperatury i utrzyma ją stałą.
- b. Kiedy temperatura wody jest wyższa niż wybrana, urządzenie nie podgrzewa wody, ale pozwala jej naturalnie wystygnąć do momentu, kiedy ekspres osiągnie wymaganą temperaturę.
- c. Dla bezpieczeństwa Twojej rodziny, kiedy wybierzesz funkcję utrzymania temperatury i skończysz pracę, ekspres działa maksymalnie 24 godziny. Po 24 godzinach urządzenie wyłączy się automatycznie.

2. Gotowanie wody

Wybierz funkcję **boil** (gotowanie) wody na ekranie i naciśnij przycisk + lub -, aby ustawić temperaturę grzania. Kiedy ustawisz temperaturę urządzenie wyda krótki dźwięk, ikonka mrugnie dwa razy i rozpocznie się gotowanie wody.

- Kiedy funkcja gotowania wody jest włączona, urządzenie automatycznie podgrzewa wodę do 100°C. Jeśli temperatura wody jest wyższa lub niższa niż ustawiona temperatura, urządzenie pozwoli wodzie naturalnie wystygnąć, a funkcja gotowania wody się wyłączy. Naciśnij przycisk **keep warm** (utrzymanie temperatury), aby automatycznie przejść do funkcji utrzymania ciepła.
- Dla bezpieczeństwa Twojej rodziny, po wybraniu funkcji utrzymania temperatury i skończeniu pracy, ekspres działa maksymalnie 24 godziny. Po 24 godzinach urządzenie się automatycznie wyłączy się.

3. Schładzanie

Na wyświetlaczu wybierz przycisk funkcji **auto/fan** (schładzanie). Po włączeniu urządzenie wyda z siebie krótki dźwięk, ikonka temperatury mrugnie 2 razy i urządzenie rozpocznie schładzanie wody. W momencie gdy rzeczywista temperatura wody będzie wyższa od wybranej, urządzenie włączy wiatrak i schłodzi wodę, a następnie utrzyma temperaturę.

- W momencie gdy temperatura wody będzie niższa od wybranej, urządzenie zagotuje wodę do 100°C, wyda krótki dźwięk, a następnie włączy wiatrak, aby szybko schłodzić wodę do ustawionej temperatury i ją utrzymać.
- Dla bezpieczeństwa Twojej rodziny, kiedy wybierzesz funkcję utrzymania temperatury i skończenia pracy, ekspres działa maksymalnie 24 godziny. Po 24 godzinach urządzenie wyłączy się automatycznie.

4. Woda

Przycisk **boil** (gotowanie wody) posiada następujące ustawienia:

- Po naciśnięciu przycisku water (woda) ekspres naleje jednorazowo 50ml.
- Żeby nalać wodę, naciśnij i przytrzymaj przycisk **water** (woda), urządzenie wyda krótki dźwięk i zacznie pracować, aby zatrzymać wodę zwolnij przycisk.

5. Pamięć

Po włączeniu funkcji **keep warm** (utrzymanie temperatury) i **boil** (gotowanie), ekran urządzenia pokaże ostatnią ustawioną temperaturę; po ponownym włączeniu funkcji **keep warm** (utrzymanie temperatury) i **boil** (gotowanie), urządzenie wróci do fabrycznych ustawień temperatury.

05. CZYSZCZENIE I KONSERWACJA

Uwaga:

- Czyść ekspres po każdym użyciu.
- Nie zanurzaj korpusu urządzenia w wodzie.
- Nie używaj wybielacza ani żadnych związków chemicznych/ tabletek czyszczących do czyszczenia ekspresu.
- Nie używaj wełny stalowej, ściernych środków czyszczących ani żrących cieczy (takich jak benzyna, aceton lub alkohol) do czyszczenia urządzenia.
- Nie podnoś urządzenia, kiedy jest włączone.
- Trzymaj kabel zasilania z daleka od gorących powierzchni.

Sposób czyszczenia:

- Odłącz urządzenie od gniazdka.
- Zdejmij pokrywkę ze zbiornika na wodę.
- Wylej wodę ze zbiornika.
- Przetrzyj zbiornik suchym ręcznikiem lub bawełnianą szmatką.

Uwaga:

Jeśli po użyciu urządzenie jest nadal gorące, odczekaj 10 minut przed czyszczeniem.

06. USUWANIE KAMIENIA ZE ZBIORNIKA

Kamień powinien być usuwany co tydzień, aby zapewnić 100% wydajności pracy urządzenia. Używanie wody oczyszczonej pozwala zredukować nawarstwianie się kamienia w pojemniku. W razie pozbywania się kamienia z pojemnika na wodę:

Uwaga:

- Zmieszaj małą paczkę kwasu cytrynowego (około 10 gramów) z wodą destylowaną (około 100ml) i wlej do pojemnika na wodę lub użyj mieszanki 100ml zagotowanej wody i 30ml octu (8%).
- Naciśnij **boil** (gotowanie) na panelu i odłącz urządzenie od gniazdka po zakończeniu odkamieniania.
- Wylej mieszankę z pojemnika na wodę.
- Użyj ręcznika lub bawełnianej szmatki, aby wytrzeć zbiornik na wodę.
- Przechowuj pojemnik w suchym pomieszczeniu, aby uniknąć rozwoju bakterii.

07. ROZWIĄZYWANIE PROBLEMÓW

Rozdział podsumowuje główne problemy, które mogą pojawić się podczas użytkowania. Jeśli w instrukcji nie ma rozwiązania Twojego problemu, skontaktuj się z najbliższym biurem obsługi klienta.

NAJCZĘSTSZE PROBLEMY:

Problem	Przyczyna	Metody rozwiązania problemów
Ekspres nie podgrzewa wody	Termostat jest wyłączony Temperatura jest ustawiona na niższą niż temperatura wody w urządzeniu	Poczekaj aż ekspres wystygnie, a następnie uruchom ponownie. Postępuj zgodnie z instrukcją, aby ustawić odpowiednią temperaturę
Na ekranie wyświetla się komunikat E3	Nie ma wody w zbiorniku	Dodaj więcej wody
Ekspres nie włącza się	Nie ma wody w zbiorniku	Dodaj więcej wody

08. KARTA GWARANCYJNA

Drogi kliencie, dziękujemy za zakup naszego ekspresu do mleka modyfikowanego Neno Aqua. Jeśli posiadasz jakiegokolwiek problemy z obsługą urządzenia w zwykłych warunkach, skontaktuj się z autoryzowanym serwisem.

Zatrzymaj kartę gwarancyjną w razie konieczności naprawy. Produkt objęty jest 24-miesięczną gwarancją.

Warunki gwarancji można znaleźć na stronie: <https://neno.pl/gwarancja>

Szczegóły, kontakt oraz adres serwisu można znaleźć na stronie: <https://neno.pl/kontakt>

Specyfikacje i zawartość zestawu mogą ulec zmianie bez powiadomienia. Przepraszamy wszelkie niedogodności.

USER MANUAL

Dear customer,

thank you for purchasing the Neno Aqua modified milk machine. Please read the instruction manual before use, and keep it in case you need to use it again. The illustrations serve as examples only.

01. SAFETY

1. Check if the voltage indicated on the bottom of the appliance corresponds to the local input voltage before connecting the power.
2. Do not use the appliance if the plug, power cord or the appliance itself is damaged.
3. If the power cord is damaged, contact an authorised service centre.
4. Children should not play with the machine or use the machine unsupervised.
5. Please be careful when adding water or cleaning. Do not add too much water, if not, the water will overflow the appliance, which can cause a short circuit or other problems.
6. Do not use accessories or parts produced by other manufacturers or not recommended by Neno. If used, the warranty will become invalid.
7. Do not immerse the main body in water. Do not put the appliance on or near the stove or a cooker which are hot or in use.
8. Always disconnect the appliance from the power supply if it is left unattended and before assembling, disassembling, or cleaning.
9. The machine is designed for household use only. If operated inappropriately (used for commercial/semi commercial purposes or not according to the user's manual) the warranty will become invalid. Neno will not be held responsible for damage caused by inappropriate use.
10. Place the appliance on a stable, flat position and make sure there is enough space to avoid damage to surroundings caused by steam from the machine.
11. Do not use this product without adding water.
12. If the appliance is damaged, do not use it again. Contact an authorised service centre.
13. Do not lift or move the appliance when in use.
14. Do not add water to the tank when steaming, otherwise the hot water or steam may be expelled.
15. Maintenance, repair, or installation performed by anyone outside of the authorized Neno personnel will cause loss of warranty.
16. Any damage caused by inappropriately installing the product, dis-assembly, or improper use is not covered by the warranty.
17. **WARNING:** Do not remove the lid while the water is boiling.
18. **WARNING:** Place the lid on the top so that the steam is directed away from the handle.
19. If the power cord is damaged, have it replaced by an authorised Neno.
20. The machine can be used by and maintenance must not be done by children unless they are 8 years or older and under supervision. Keep the appliance and its cord out of reach of children younger than 8 years old.
21. If the cup is overfilled, boiling water may be expelled.
22. The machine can keep warm for a while after use.

02. PRODUCT INTRODUCTION

SPECIFICATION:

Rated Power: 220V-240V ~ 50/60Hz

Heating Power: 800W

Maximum capacity: 1.1L

Product size: 136x220x258mmH

Net Weight: 1.17kg

Gross Weight: 1.45kg

Using Condition: indoor

PANEL FEATURES:

SEE FIG. A

1. Screen
 2. Auto/Fan
 3. Keep warm
 4. Boil
 5. Water
 6. Mode
 7. Minus
 8. Plus
 9. Power bottom
- a. Plug in the power supply and the machine will make a sound and the digital panel will light up for 1 second.
 - b. Press the power button **SEE FIG. B** and the screen will display the current water temperature and the water function and mode buttons will become active.
 - c. Click on a function of choice key to start the corresponding action.
 - d. After 2 minutes the machine will go into standby mode, the digital panel will dim, and the machine will go into child-lock mode.
 - e. To restart the machine, click **SEE FIG. B** on the digital panel. To shut down the machine, press and hold the **SEE FIG. B** button for 1.5 seconds.

03. PRODUCT DESCRIPTION

SEE FIG. C

1. Cover
2. Main body
3. Base
4. Water tank
5. Control panel
6. Water outlet

PREPARATION

1. Add water into the tank. Remember that the water level should not exceed the MAX line.
2. To eliminate the factory odor from the appliance, it is suggested to add water to the MAX level of the water tank and press the boil function then press and hold the water button and drain the water from the tank.

Note:

It is not recommended to use tap or mineral water because the minerals in the water will cause scale accumulation. It is suggested to pour only purified water into the water tank.

04. FEATURES

1. Keeping warm

Select the **keep warm** function on the display and press the + or - button to set the desired temperature (the temperature range is 38-85°C). When the selected temperature is reached, the unit will beep 3 times.

Note: The following situations should be noted:

- a. When the water temperature is lower than the selected temperature, the unit will first heat the water to the set temperature and keep it constant.
- b. When the water temperature is higher than the selected temperature, the appliance does not heat the water, but allows it to cool naturally until the coffee machine

reaches the required temperature.

- c. For your family's safety, when you select the keep warm and finish function, the coffee machine runs for a maximum of 24 hours. After 24 hours, the machine will automatically switch off.

2. Boiling water

Select the **boil** water function on the screen and press the + or - button to set the heating temperature. When you have set the temperature the unit will make a short beep, the icon will blink twice and boil water will start.

- a. When the water boil function is on, the appliance automatically heats the water to 100°C. If the water temperature is above or below the set temperature, the appliance will allow the water to cool naturally and the water boil function will switch off. Press the **keep warm** button to automatically switch to the keep warm function.
- b. For your family's safety, once the keep warm function has been selected and you have finished, the coffee machine runs for a maximum of 24 hours. After 24 hours the machine will automatically switch off itself.

3. Cooling

Select the **auto/fan** (chill) function button on the display. When switched on, the unit will make a short beep, the temperature icon will blink 2 times and the unit will start cooling the water. When the actual water temperature is higher than the selected temperature, the unit will switch on the fan and cool the water and maintain the temperature.

- a. When the water temperature is below the selected temperature, the unit will boil the water to 100°C, make a short beep and then turn on the fan to quickly cool the water to the set temperature and maintain it.
- b. For your family's safety, when you select the keep warm and finish function, the coffee machine runs for a maximum of 24 hours. After 24 hours, the machine will automatically switch off.

4. Water

The **boil** (boil water) button has the following settings:

- a. When the water button is pressed, the coffee machine pours 50ml at a time.
- a. To pour water, press and hold the water button, the unit will make a short beep and start running, to stop the water release the button.

5. Memory

When **keep warm** and **boil** are activated, the appliance screen will show the last set temperature; when **keep warm** and **boil** are activated again, the appliance will return to the factory temperature settings.

05. CLEANING & MAINTENANCE

CAUTION:

1. Clean the appliance immediately after every use.
2. Do not immerse the main body in water.
3. Do not use bleaching or chemical solution/tablets for the appliance.
4. Do not use steel wool, abrasive cleaners, or corrosive liquid (such as petrol, acetone, or alcohol) to clean the appliance.
5. Do not lift or move the appliance when in use.
6. Do not let the power cord hang from the table or touch hot objects.

CLEANING METHOD:

1. Disconnect the power.
2. Remove the tank cover.
3. Pour out the water from the tank.
4. Wipe the tank with a dry towel or a dry cotton cloth.

Note: If there is still residual heat after use, wait 10 minutes before cleaning it.

06. DESCALING THE APPLIANCE

The scale should be removed every week to ensure 100% working efficiency. Regular cleaning can help reduce accumulation of scale. When disposing of limescale from the water container:

Note:

1. Mix a small packet of citric acid (about 10 grams) with distilled water (about 100ml) and pour into a water container or use a mixture of 100ml boiled water and 30ml vinegar (8%).
2. Press the boil button to start working and disconnect the appliance after it is finished.
3. Pour out the acetic acid (or vinegar) solution and wipe the surface of the tank with a dry towel or cotton cloth.
4. Use a towel or a cotton cloth to wipe the heating plate several times until it is clean.
5. Keep the tank as dry as possible to prevent bacterial growth.

07. FAULT ANALYSIS AND DIAGNOSIS

The chapter summarizes the most common problems. If you have any questions concerning the appliance, please contact the customer service centre.

Fault	Analysis	Solving methods
The machine does not heat up	Check: is the thermostat disconnected? Check: is the temperature set lower than the actual water temperature?	Wait for the machine to cool down and then restart it. Follow the instructions to set the temperature.
"E3" appears on the digital screen	Check: Is the water tank out of water?	Add more water
The machine does not turn on	Check: Is the water tank out of water?	Add more water

08. WARRANTY CARD

Dear customer, thank you for purchasing our Neno Aqua modified milk machine. If you have any problems with the operation of the machine under normal conditions, please contact an authorised service centre.

Keep your warranty card in case you need repairs. The product is covered by a 24-month warranty.

Warranty terms and conditions can be found at: <https://neno.pl/gwarancja>

For details, contact address service, please visit: <https://neno.pl/contact/?lang=en>

Specifications and contents are subject to change without notice. We apologise for any inconvenience.

DE

BEDIENUNGSANLEITUNG

Sehr geehrter Kunde,

vielen Dank, dass Sie sich für die Neno Aqua modifizierte Milchmaschine entschieden haben. Bitte lesen Sie die Bedienungsanleitung vor dem Gebrauch durch und bewahren Sie sie für den Fall auf, dass Sie die Maschine erneut verwenden müssen. Die Abbildungen dienen nur als Beispiele.

01. SICHERHEIT

1. Prüfen Sie, ob die auf der Unterseite des Geräts angegebene Spannung mit der örtlichen Eingangsspannung übereinstimmt, bevor Sie das Gerät anschließen.
2. Verwenden Sie das Gerät nicht, wenn der Stecker, das Netzkabel oder das Gerät selbst beschädigt ist.
3. Wenn das Netzkabel beschädigt ist, wenden Sie sich an eine autorisierte Kundendienststelle.
4. Kinder sollten nicht mit dem Gerät spielen oder das Gerät unbeaufsichtigt benutzen.

5. Seien Sie bitte vorsichtig, wenn Sie Wasser einfüllen oder das Gerät reinigen. Füllen Sie nicht zu viel Wasser ein, sonst läuft das Wasser über das Gerät, was einen Kurzschluss oder andere Probleme verursachen kann.
6. Verwenden Sie kein Zubehör oder Teile, die von anderen Herstellern hergestellt oder nicht von Neno empfohlen wurden. Bei Verwendung wird die Garantie ungültig.
7. Tauchen Sie das Hauptgehäuse nicht in Wasser ein. Stellen Sie das Gerät nicht auf oder in die Nähe eines heißen oder in Betrieb befindlichen Ofens oder Herdes.
8. Trennen Sie das Gerät immer von der Stromversorgung, wenn es unbeaufsichtigt gelassen wird und bevor Sie es zusammenbauen, auseinandernehmen oder reinigen.
9. Das Gerät ist nur für den Hausgebrauch bestimmt. Bei unsachgemäßem Gebrauch (gewerbliche/halbgewerbliche Nutzung oder nicht entsprechender Bedienungsanleitung) erlischt die Garantie. Neno haftet nicht für Schäden, die durch unsachgemäßen Gebrauch entstehen.
10. Stellen Sie das Gerät auf einen stabilen, festen Platz und achten Sie darauf, dass genügend Platz vorhanden ist, um Schäden an der Umgebung durch den Dampf des Geräts zu vermeiden.
11. Verwenden Sie dieses Produkt nicht ohne Zugabe von Wasser.
12. Wenn das Gerät beschädigt ist, dürfen Sie es nicht mehr benutzen. Wenden Sie sich an eine autorisierte Kundendienststelle.
13. Heben Sie das Gerät nicht an und bewegen Sie es nicht, wenn es in Betrieb ist.
14. Füllen Sie während des Dampfens kein Wasser in den Tank, da sonst das heiße Wasser oder der Dampf herausgeschleudert werden kann.
15. Wartungs-, Reparatur- oder Installationsarbeiten, die nicht von autorisiertem Neno-Personal durchgeführt werden, führen zum Verlust der Garantie.
16. Schäden, die durch unsachgemäße Installation, Demontage oder unsachgemäßen Gebrauch verursacht werden, fallen nicht unter die Garantie.
17. **WARNUNG:** Nehmen Sie den Deckel nicht ab, während das Wasser kocht.
18. **WARNUNG:** Setzen Sie den Deckel so auf den sup, dass der Dampf vom Griff weg gerichtet ist.
19. Wenn das Netzkabel beschädigt ist, lassen Sie es von einer autorisierten Neno-Fachkraft.
20. Das Gerät kann von Kindern benutzt und gewartet werden, es sei denn, sie sind 8 Jahre oder älter und werden beaufsichtigt. Bewahren Sie das Gerät und sein Kabel außerhalb der Reichweite von Kindern unter 8 Jahren auf.
21. Wenn die Tasse überfüllt ist, kann kochendes Wasser austreten.
22. Das Gerät kann nach dem Gebrauch noch eine Weile warm bleiben.

02. PRODUKTEINFÜHRUNG

SPEZIFIKATION:

Nennleistung: 220V-240V ~ 50/60Hz

Heizleistung: 800W

Maximales Fassungsvermögen: 1,1 l

Produktgröße: 136x220x258mmH

Nettogewicht: 1,17 kg

Bruttogewicht: 1,45 kg

Einsatzbedingungen: innen

EIGENSCHAFTEN DES PANELS:

SIEHE ABB. A

1. Bildschirm
2. Auto/Ventilator
3. Warm halten
4. Kochen Sie
5. Wasser
6. Modus
7. Minus
8. Plus
9. Macht unten

- a. Schließen Sie das Gerät an das Stromnetz an. Das Gerät gibt ein Geräusch von sich und die Digitalanzeige leuchtet 1 Sekunde lang auf.
- b. Drücken Sie die Einschalttaste **SIEHE ABB. B** Auf dem Bildschirm wird die aktuelle Wassertemperatur angezeigt und die Tasten für die Wasserfunktionen und den Modus werden aktiviert.
- c. Klicken Sie auf eine Funktionstaste Ihrer Wahl, um die entsprechende Aktion zu starten.
- d. Nach 2 Minuten schaltet das Gerät in den Standby-Modus, die Digitalanzeige verdunkelt sich und das Gerät geht in den Kindersicherungsmodus über.
- e. Um das Gerät neu zu starten, klicken **SIEHE ABB. B** auf dem digitalen Bedienfeld. Um das Gerät auszuschalten, halten Sie die Taste **SIEHE ABB. B** 1,5 Sekunden lang gedrückt.

03. PRODUKTBEZEICHNUNG

SIEHE ABB. C

1. Abdeckung
2. Hauptteil
3. Basis
4. Wassertank
5. Bedienfeld
6. Wasserauslass

VORBEREITUNG

1. Füllen Sie Wasser in den Tank. Denken Sie daran, dass der Wasserstand die MAX-Linie nicht überschreiten darf.
2. Um den Fabrikgeruch aus dem Gerät zu entfernen, wird empfohlen, Wasser bis zum MAX-Füllstand des Wassertanks einzufüllen und die Kochfunktion zu betätigen, dann die Wassertaste gedrückt zu halten und das Wasser aus dem Tank abzulassen.

Anmerkung:

Es wird nicht empfohlen, Leitungs- oder Mineralwasser zu verwenden, da die im Wasser enthaltenen Mineralien zu Kalkablagerungen führen. Es wird empfohlen, nur gereinigtes Wasser in den Wassertank zu füllen.

04. FEATURES

1. Warm halten

Wählen Sie die Funktion **"keep warm"** auf dem Display und drücken Sie die Taste + oder -, um die gewünschte Temperatur einzustellen (der Temperaturbereich beträgt 38-85°C). Wenn die gewählte Temperatur erreicht ist, piept das Gerät 3 Mal.

Hinweis: Die folgenden Situationen sollten beachtet werden:

- a. Wenn die Wassertemperatur niedriger als die gewählte Temperatur ist, heizt das Gerät das Wasser zunächst auf die eingestellte Temperatur auf und hält sie konstant.
- b. Wenn die Wassertemperatur höher als die gewählte Temperatur ist, heizt das Gerät das Wasser nicht auf, sondern lässt es auf natürliche Weise abkühlen, bis die Kaffeemaschine die gewünschte Temperatur erreicht hat.
- c. Wenn Sie die Warmhalte- und Fertigstellungsfunktion wählen, läuft die Kaffeemaschine zur Sicherheit Ihrer Familie maximal 24 Stunden lang. Nach 24 Stunden schaltet sich das Gerät automatisch ab.

2. Kochendes Wasser

Wählen Sie auf dem Bildschirm die Funktion "boil" und drücken Sie die Taste + oder -, um die Heiztemperatur einzustellen. Wenn Sie die Temperatur eingestellt haben, gibt das Gerät einen kurzen Piepton ab, das Symbol blinkt zweimal und der Kochvorgang beginnt.

- a. Wenn die Wasserkochfunktion eingeschaltet ist, erhitzt das Gerät das Wasser automatisch auf 100 °C. Wenn die Wassertemperatur über oder unter der eingestellten Temperatur liegt, lässt das Gerät das Wasser auf natürliche Weise abkühlen und schaltet die Kochfunktion aus. Drücken Sie die Taste **"keep warm"**, um automatisch auf die Warmhaltefunktion umzuschalten.
- b. Zur Sicherheit Ihrer Familie läuft die Kaffeemaschine nach Auswahl der Warmhaltefunktion und nach Beendigung des Kochvorgangs für maximal 24 Stunden. Nach 24 Stunden schaltet sich das Gerät automatisch aus.

3. Kühlung

Wählen Sie die Funktionstaste **"auto/fan"** (kühlen) auf dem Display. Nach dem Einschalten gibt das Gerät einen kurzen Piepton ab, das Temperatursymbol blinkt 2 Mal und das Gerät beginnt mit der Kühlung des Wassers. Wenn die tatsächliche Wassertemperatur höher ist als die gewählte Temperatur, schaltet das Gerät den Ventilator ein, kühlt das Wasser

und hält die Temperatur.

- a. Wenn die Wassertemperatur unter der eingestellten Temperatur liegt, kocht das Gerät das Wasser auf 100°C, gibt einen kurzen Piepton ab und schaltet dann das Gebläse ein, um das Wasser schnell auf die eingestellte Temperatur abzukühlen und diese zu halten.
- b. Wenn Sie die Warmhalte- und Fertigstellungsfunktion wählen, läuft die Kaffeemaschine zur Sicherheit Ihrer Familie maximal 24 Stunden lang. Nach 24 Stunden schaltet sich das Gerät automatisch ab.

4. Wasser

Die Taste "boil" (Wasser kochen) hat folgende Einstellungen:

- a. Wenn die Wassertaste gedrückt wird, gießt die Kaffeemaschine jeweils 50 ml aus.
- a. Um Wasser zu gießen, drücken und halten Sie die Wassertaste, das Gerät gibt einen kurzen Piepton ab und beginnt zu laufen, um das Wasser zu stoppen, lassen Sie die Taste los.

5. Speicher

Wenn "keep warm" und "boil" aktiviert sind, zeigt das Gerätedisplay die zuletzt eingestellte Temperatur an; wenn "keep warm" und "boil" erneut aktiviert werden, kehrt das Gerät zu den werkseitig eingestellten Temperaturen zurück.

05. REINIGUNG UND PFLEGE

VORSICHT!

1. Reinigen Sie das Gerät sofort nach jedem Gebrauch.
2. Tauchen Sie das Hauptgehäuse nicht in Wasser ein.
3. Verwenden Sie keine Bleichmittel oder chemische Lösungen/Tabletten für das Gerät.
4. Verwenden Sie keine Stahlwolle, Scheuermittel oder ätzende Flüssigkeiten (wie Benzin, Aceton oder Alkohol) zur Reinigung des Geräts.
5. Heben Sie das Gerät nicht an und bewegen Sie es nicht, wenn es in Betrieb ist.
6. Lassen Sie das Netzkabel nicht über den Tisch hängen und berühren Sie keine heißen Gegenstände.

REINIGUNGSMETHODE:

1. Trennen Sie das Gerät von der Stromversorgung.
2. Entfernen Sie den Tankdeckel.
3. Gießen Sie das Wasser aus dem Tank aus.
4. Wischen Sie den Tank mit einem trockenen Handtuch oder einem trockenen Baumwolltuch ab.

Hinweis: Wenn nach dem Gebrauch noch Restwärme vorhanden ist, warten Sie 10 Minuten, bevor Sie es reinigen.

06. ENTKALKEN DES GERÄTS

Der Kalk sollte wöchentlich entfernt werden, um eine 100%ige Funktionstüchtigkeit zu gewährleisten. Regelmäßige Reinigung kann dazu beitragen, die Ansammlung von Kalk zu verringern. Beim Entsorgen von Kalk aus dem Wasserbehälter:

Anmerkung:

1. Mischen Sie ein kleines Päckchen Zitronensäure (ca. 10 g) mit destilliertem Wasser (ca. 100 ml) und gießen Sie es in einen Wasserbehälter oder verwenden Sie eine Mischung aus 100 ml abgekochtem Wasser und 30 ml Essig (8%).
2. Drücken Sie die Kochtaste, um mit der Arbeit zu beginnen, und schalten Sie das Gerät aus, wenn es fertig ist.
3. Gießen Sie die Essigsäure- (oder Essig-) Lösung aus und wischen Sie die Oberfläche des Tanks mit einem trockenen Handtuch oder Baumwolltuch ab.
4. Wischen Sie die Heizplatte mehrmals mit einem Handtuch oder einem Baumwolltuch ab, bis sie sauber ist.
5. Halten Sie den Tank so trocken wie möglich, um das Wachstum von Bakterien zu verhindern.

07. FEHLERANALYSE UND DIAGNOSE

In diesem Kapitel sind die häufigsten Probleme zusammengefasst. Wenn Sie Fragen zum Gerät haben, wenden Sie sich bitte an den Kundendienst.

Störung	Analyse	Methoden zur Lösung von Problemen
Das Gerät heizt nicht auf	Prüfen: Ist der Thermostat abgeklebmt? Prüfen: Ist die Temperatur niedriger eingestellt als die tatsächliche Wassertemperatur?	Warten Sie, bis das Gerät abgekühlt ist, und starten Sie es dann neu. Folgen Sie den Anweisungen, um die Temperatur einzustellen.
Auf dem digitalen Bildschirm erscheint „E3“.	Prüfen: Hat der Wassertank kein Wasser mehr?	Mehr Wasser hinzufügen
Das Gerät lässt sich nicht einschalten	Prüfen: Hat der Wassertank kein Wasser mehr?	Mehr Wasser hinzufügen

08. GARANTIEKARTE

Sehr geehrte Kundin, sehr geehrter Kunde, wir danken Ihnen für den Kauf unserer modifizierten Neno Aqua-Milchmaschine. Sollten Sie Probleme mit dem Betrieb der Maschine unter normalen Bedingungen haben, wenden Sie sich bitte an ein autorisiertes Servicezentrum.

Bewahren Sie Ihre Garantiekarte auf, falls Sie Reparaturen benötigen. Für das Produkt gilt eine 24-monatige Garantie.

Die Garantiebedingungen finden Sie unter: <https://neno.pl/gwarancja>

Weitere Informationen erhalten Sie beim Adressendienst unter: <https://neno.pl/contact/?lang=en>

Änderungen der technischen Daten und des Inhalts sind ohne Vorankündigung vorbehalten. Wir entschuldigen uns für etwaige Unannehmlichkeiten.

CZ

NÁVOD K POUŽITÍ

Vážený zákazníku,

děkujeme vám za zakoupení upraveného mlékomatu Neno Aqua. Před použitím si prosím přečtěte návod k použití a uschvejte jej pro případ, že byste jej potřebovali znovu použít. Obrázky slouží pouze jako příklady.

01. BEZPEČNOST

1. Před připojením napájení zkontrolujte, zda napětí uvedené na spodní straně spotřebiče odpovídá místnímu vstupnímu napětí.
2. Nepoužívejte spotřebič, pokud je poškozená zástrčka, napájecí kabel nebo samotný spotřebič.
3. Pokud je napájecí kabel poškozený, obraťte se na autorizované servisní středisko.
4. Děti by si s přístrojem neměly hrát nebo jej používat bez dozoru.
5. Při přidávání vody nebo čištění buďte opatrní. Nepřidávejte příliš mnoho vody, v opačném případě voda přeteče přes spotřebič, což může způsobit zkrat nebo jiné problémy.
6. Nepoužívejte příslušenství nebo díly vyrobené jinými výrobci nebo nedoporučené společností Neno. Pokud je použijete, záruka se stane neplatnou.
7. Neponožte hlavní část do vody. Nepokládejte spotřebič na horký nebo používaný sporák nebo do jeho blízkosti.
8. Pokud je spotřebič ponechán bez dozoru a před montáží, demontáží nebo čištěním jej vždy odpojte od napájení.
9. Přístroj je určen pouze pro použití v domácnosti. Při nevhodném použití (použití pro komerční/polokomerční účely nebo v rozporu s návodem k použití) záruka zaniká. Společnost Neno nenese odpovědnost za škody způsobené nevhodným používáním.
10. Umístěte spotřebič na stabilní, flat pozici a ujistěte se, že je zde dostatek prostoru, aby nedošlo k poškození okolí párou z přístroje.
11. Nepoužívejte tento výrobek bez přidání vody.
12. Pokud je spotřebič poškozený, nepoužívejte jej. Obraťte se na autorizované servisní středisko.
13. Spotřebič během používání nezvedejte ani nepřemisťujte.
14. Při napařování nepřilévajte do nádrže vodu, jinak by mohlo dojít k úniku horké vody nebo páry.

15. Údržba, oprava nebo instalace provedená kýmkoli mimo autorizovaný personál společnosti Neno bude mít za následek ztrátu záruky.
16. Záruka se nevztahuje na poškození způsobená nevhodnou instalací výrobku, demontáží nebo nesprávným používáním.
17. **VAROVÁNÍ:** Během varu vody neodstraňujte víko.
18. **UPOZORNĚNÍ:** Nasaďte víko na hrnec tak, aby pára směřovala od rukojeti.
19. Pokud je napájecí kabel poškozený, nechte jej vyměnit autorizovanou společností.
20. Stroj mohou používat a údržbu provádět pouze děti starší 8 let a pod dohledem. Přístroj a jeho kabel uchovávejte mimo dosah dětí mladších 8 let.
21. Pokud je šálek přeplněný, může dojít k vylití vroucí vody.
22. Přístroj může po použití chvíli vydřezet teplej.

02. PŘEDSTAVENÍ PRODUKTU

SPECIFIKACE:

Jmenovitý výkon: 220V-240V ~ 50/60Hz

Topný výkon: 800 W

Maximální kapacita: 1,1 l

Velikost výrobku: 136x220x258mmH

Čistá hmotnost: 1,17 kg

Hrubá hmotnost: 1,45 kg

Podmínky použití: vnitřní

VLASTNOSTI PANELU:

VIZ OBR. A

1. Obrazovka
2. Auto/ventilátor
3. Udržujte teplotu
4. Vaření
5. Voda
6. Režim
7. Minus
8. Plus
9. Výkonné dno

- a. Zapojte napájecí zdroj a přístroj vydá zvuk a digitální panel se na 1 sekundu rozsvítí.
- b. Stiskněte tlačítko napájení **VIZ OBR. B** a na displeji se zobrazí aktuální teplota vody a aktivují se tlačítka vodních funkcí a režimů.
- c. Kliknutím na vybranou funkci spustíte příslušnou akci.
- d. Po 2 minutách přejde stroj do pohotovostního režimu, digitální panel ztmavne a stroj přejde do režimu dětské pojistky.
- e. Chcete-li stroj restartovat, klikněte na digitálním panelu na tlačítko **VIZ OBR. B**. Chcete-li stroj vypnout, stiskněte a podržte tlačítko **VIZ OBR. B** po dobu 1,5 sekundy.

03. POPIS PRODUKTU

VIZ OBR. C

1. Obálka
2. Hlavní tělo
3. Základna
4. Nádrž na vodu
5. Ovládací panel
6. Výstup vody

PŘÍPRAVA

1. Do nádrže nalijte vodu. Nezapomeňte, že hladina vody by neměla překročit hranici MAX.
2. Pro odstranění zápachu z výroby ze spotřebiče doporučujeme doplnit vodu na úroveň MAX v nádrže na vodu a stisknout funkci vaření, poté stisknout a podržet tlačítko vody a vypustit vodu z nádržky.

Poznámka:

Nedoporučuje se používat vodu z vodovodu nebo minerální vodu, protože minerály obsažené ve vodě způsobují usazování vodního kamene. Doporučuje se do nádržky na vodu nalévat pouze čistou vodu.

04. FUNKCE

1. Udržování teploty

Na displeji zvolte funkci "keep warm" a stisknutím tlačítka + nebo - nastavte požadovanou teplotu (rozsah teplot je 38-85 °C). Po dosažení zvolené teploty přístroj třikrát pípne.

Poznámka: Je třeba upozornit na následující situace:

- a. Pokud je teplota vody nižší než zvolená teplota, jednotka nejprve ohřeje vodu na nastavenou teplotu a udržuje ji na konstantní úrovni.
- b. Pokud je teplota vody vyšší než zvolená teplota, spotřebič vodu neohřívá, ale nechá ji přirozeně vychladnout, dokud kávovar nedosáhne požadované teploty.
- c. Pokud zvolíte funkci udržování teploty a dokončení přípravy kávy, kávovar bude v provozu maximálně 24 hodin, což je v zájmu bezpečnosti vaší rodiny. Po uplynutí 24 hodin se kávovar automaticky vypne.

2. Vroucí voda

Na obrazovce vyberte funkci "boil" vody a stisknutím tlačítka + nebo - nastavte teplotu ohřevu. Po nastavení teploty přístroj krátce pípne, ikona dvakrát zabliká a začne se vařit voda.

- a. Když je zapnutá funkce vaření vody, spotřebič automaticky ohřeje vodu na 100 °C. Pokud je teplota vody vyšší nebo nižší než nastavená teplota, spotřebič nechá vodu přirozeně vychladnout a funkce vaření vody se vypne. Stisknutím tlačítka "keep warm" se automaticky přepne na funkci udržování teploty vody.
- b. Pro bezpečnost vaší rodiny platí, že jakmile zvolíte funkci udržování teploty a skončíte s přípravou kávy, kávovar poběží maximálně 24 hodin. Po uplynutí 24 hodin se kávovar automaticky vypne .

3. Chlazení

Na displeji zvolte tlačítko funkce "auto/fan" (chlazení). Po zapnutí přístroj krátce pípne, ikona teploty dvakrát zabliká a přístroj začne chladit vodu. Pokud je skutečná teplota vody vyšší než zvolená teplota, jednotka zapne ventilátor a bude vodu ochlazovat a udržovat její teplotu.

- a. Pokud je teplota vody nižší než zvolená teplota, přístroj převaří vodu na 100 °C, vydá krátké zvukové znamení a poté zapne ventilátor, aby vodu rychle ochladil na nastavenou teplotu a udržoval ji.
- b. Pro bezpečnost vaší rodiny platí, že pokud zvolíte funkci udržování teploty a dokončení, kávovar bude v provozu maximálně 24 hodin. Po uplynutí 24 hodin se kávovar automaticky vypne.

4. Voda

Tlačítko "boil" (vaření vody) má následující nastavení:

- a. Po stisknutí tlačítka na vodu kávovar nalije 50 ml najednou.
- a. Chcete-li nalít vodu, stiskněte a podržte tlačítko vody, přístroj vydá krátké pípnutí a spustí vodu, chcete-li vodu zastavit, tlačítko uvolněte.

5. Memory

Po aktivaci funkcí "keep warm" a "boil" se na displeji spotřebiče zobrazí poslední nastavená teplota; po opětovné aktivaci funkcí "keep warm" a "boil" se spotřebič vrátí k továrnímu nastavení teploty.

05. ČIŠTĚNÍ A ÚDRŽBA

POZOR:

1. Po každém použití spotřebiče ihned vyčistěte.
2. Neponořujte hlavní část do vody.
3. Nepoužívejte bělicí nebo chemické roztoky/tablety pro spotřebič.

4. K tisztítási spotřebiče nepoužívejte ocelovou vlnu, abrazivní čisticí prostředky ani korozivní kapaliny (např. benzín, aceton nebo alkohol).
5. Během používání spotřebiče nezvedejte ani s ním nehýbejte.
6. Nenechávejte napájecí kabel viset na stole a nedotýkejte se horkých předmětů.

ŽPŮSOB ČIŠTĚNÍ:

1. Odpojte napájení.
2. Sejměte kryt nádrže.
3. Vylijte vodu z nádrže.
4. Otřete nádrž suchým ručníkem nebo suchou bavlněnou tkaninou.

Poznámka: Pokud po použití zůstávají zbytky tepla, počkejte před čištěním 10 minut.

06. ODSTRAŇOVÁNÍ VODNÍHO KAMENE ZE SPOTŘEBIČE

Aby byla zajištěna 100% funkčnost, měla by být váha každých týden odstraněna. Pravidelné čištění může pomoci snížit hromadění vodního kamene. Při odstraňování vodního kamene z nádobky na vodu:

Poznámka:

1. Smíchejte malý balíček kyseliny citronové (asi 10 g) s destilovanou vodou (asi 100 ml) a nalijte do nádoby s vodou nebo použijte směs 100 ml převařené vody a 30 ml octa (8 %).
2. Stisknutím tlačítka vaření zahájíte práci a po jejím skončení spotřebič odpojte.
3. Vylijte roztok kyseliny octové (nebo octa) a otřete povrch nádrže suchou utěrkou nebo bavlněným hadříkem.
4. Topnou desku několikrát otřete ručníkem nebo bavlněným hadříkem, dokud nebude čistá.
5. Nádrž udržujte co nejučšší, abyste zabránili růstu bakterií.

07. ANALÝZA A DIAGNOSTIKA PORUCH

Kapitola shrnuje nejčastější problémy. V případě jakýchkoli dotazů týkajících se spotřebiče se obraťte na středisko zákaznického servisu.

Porucha	Analýza	Metody řešení
Stroj se nezahívá	Zkontrolujte: je termostat odpojen? Zkontrolujte: Je teplota nastavena na nižší hodnotu, než je skutečná teplota vody?	Počkejte, až stroj vychladne, a poté jej znovu spusťte. Při nastavování teploty postupujte podle pokynů.
Na digitální obrazovce se zobrazí „E3“.	Zkontrolujte: Není v nádrži na vodu nedostatek vody?	Přidejte více vody
Stroj se nezapne	Zkontrolujte: Není v nádrži na vodu nedostatek vody?	Přidejte více vody

08. ZÁRUČNÍ KARTA

Vážený zákazníku, děkuji, že jste si zakoupil náš upravený mlékomat Neno Aqua. Pokud máte jakékoliv problémy s provozem stroje za běžných podmínek, obraťte se na autorizované servisní středisko.

Ušchvejte si záruční list pro případ potřeby opravy. Na výrobek se vztahuje záruka 24 měsíců.

Záruční podmínky naleznete na adrese: <https://neno.pl/gwarancja>

Podrobnosti získáte na adrese: <https://neno.pl/contact/?lang=en>

Specifikace a obsah se mohou změnit bez předchozího upozornění. Omlouváme se za případné nepřijemnosti.

HU

HASZNÁLATI UTASÍTÁS

Kedves vásárló,

köszönjük, hogy megvásárolta a Neno Aqua módosított teigépet. Kérjük, használat előtt olvassa el a használati útmutatót, és őrizze meg arra az esetre, ha újra használni szeretné. Az illusztrációk csak példaként szolgálnak.

01. BIZTONSÁG

1. Ellenőrizze, hogy a készülék alján feltüntetett feszültség megfelel-e a helyi bemeneti feszültségnek, mielőtt csatlakoztatja a készüléket.
2. Ne használja a készüléket, ha a dugó, a tápkábel vagy maga a készülék sérült.
3. Ha a tápkábel megsérült, forduljon hivatalos szervizközponthoz.
4. Gyermekek nem játszhatnak a készülékekkel, és nem használhatják a készüléket felügyelet nélkül.
5. Kérjük, legyen óvatos a víz hozzáadásakor vagy a tisztításkor. Ne adjon hozzá túl sok vizet, különben a víz túlszordul a készüléken, ami rövidzárlatot vagy más problémát okozhat.
6. Ne használjon más gyártók által gyártott vagy a Neno által nem ajánlott tartozékokat vagy alkatrészeket. Ha ezeket használja, a garancia érvényét veszti.
7. Ne merítse a fődarabot vízbe. Ne tegye a készüléket forró vagy használatban lévő tűzhelyre vagy tűzhely közelébe.
8. Mindig válassza le a készüléket az áramforrásról, ha felügyelet nélkül hagyja, valamint összeszerelés, szétszerelés vagy tisztítás előtt.
9. A gépet kizárólag háztartási használatra tervezték. Nem megfelelő üzemeltetés esetén (kereskedelmi/félszervezeti célú használat vagy nem a használati utasításnak megfelelő használat) a garancia érvényét veszti. A Neno nem vállal felelősséget a nem rendeltetésszerű használatából eredő károkért.
10. Helyezze a készüléket egy stabil, szilárd helyre, és gondoskodjon arról, hogy elegendő hely álljon rendelkezésre, hogy elkerülje a gépből származó gőz által okozott károkat a környezetben.
11. Ne használja ezt a terméket víz hozzáadása nélkül.
12. Ha a készülék megsérült, ne használja újra. Forduljon hivatalos szervizközponthoz.
13. Használat közben ne emelje fel és ne mozgassa a készüléket.
14. Gőzölés közben ne töltsön vizet a tartályba, különben a forró víz vagy gőz kilökődhet.
15. A Neno felhatalmazott személyzetén kívül bárki által végzett karbantartás, javítás vagy telepítés a garancia elvesztését vonja maga után.
16. A termék nem megfelelő beszerelése, szétszerelése vagy nem rendeltetésszerű használata által okozott károka a garancia nem terjed ki.
17. FIGYELMEZTETÉS: Ne vegye le a fedelet, amíg a víz forr.
18. FIGYELMEZTETÉS: Helyezze a fedelet a sup-ra úgy, hogy a gőz a fogantyútól távolabba irányuljon.
19. Ha a tápkábel megsérült, cseréltesse ki egy erre felhatalmazott Neno.
20. A gépet gyermekek csak 8 éves vagy annál idősebb személyek használhatják, és a karbantartást csak felügyelet mellett végezhetik. Tartsa a készüléket és annak vezetékeit 8 évesnél fiatalabb gyermekek elől elzárva.
21. Ha a csészét töltiltik, forró víz kerülhet ki.
22. A gép használat után egy ideig melegen tartható.

02. TERMÉKBEVEZETÉS

MŰSZAKI ADATOK:

Névleges teljesítmény: 220V-240V ~ 50/60Hz

Fűtési teljesítmény: 800W

Maximális kapacitás: 1.1L

Termék mérete: 136x220x258mmH

Nettó súly: 1.17kg

Bruttó súly: 1.45kg

Használati feltétel: beltéri

PANEL JELLEMZŐI:

LÁSD AZ A ÁBRÁT

1. Képernyő
2. Auto/Fan
3. Tartás melegen
4. Boil
5. Víz
6. Mód
7. Minusz
8. Plusz
9. Teljesítmény alul

- a. Csatlakoztassa a tápegységet, és a készülék hangot ad ki, és a digitális panel 1 másodpercre kigyullad.
- b. Nyomja meg a bekapcsológombot **LÁSZLÓ B ÁBRA**, és a képernyőn megjelenik az aktuális vízhőmérséklet, valamint a vízfunkció és az üzemmód gombok aktívá válnak.
- c. Kattintson a kiválasztott funkció gombjára a megfelelő művelet elindításához.
- d. 2 perc elteltével a gép készenléti üzemmódba kerül, a digitális kijelző elhalványul, és a gép gyermekzár üzemmódba kerül.
- e. A gép újraindításához kattintson a digitális panelen a **LÁSZLÓ B ÁBRA** gombra. A gép kikapcsolásához nyomja meg és tartsa lenyomva a **LÁSZLÓ B ÁBRA** gombot 1,5 másodpercig.

03. TERMÉKLEÍRÁS

LÁSD A C ÁBRÁT

1. Borító
2. Fő test
3. Bázis
4. Víztartály
5. Vezérlőpanel
6. Vízkivezetés

ELŐKÉSZÍTÉS

1. Adjon vizet a tartályba. Ne feledje, hogy a vizsint nem haladhatja meg a MAX vonalat.
2. A készülékből származó gyári szag megszüntetéséhez javasoljuk, hogy a víz tartály MAX szintjéig töltsön vizet, és nyomja meg a forralás funkciót, majd nyomja meg és tartsa lenyomva a víz gombot, és engedje le a vizet a tartályból.

Megjegyzés:

Nem ajánlott csapvizet vagy ásványvizet használni, mert a vízben lévő ásványi anyagok vízkő felhalmozódását okozzák. Javasoljuk, hogy csak tisztított vizet öntsön a víz tartályba.

04. TULAJDONSÁGOK

1. Melegen tartás

Válassza ki a kijelzőn a "keep warm" funkciót, és nyomja meg a + vagy - gombot a kívánt hőmérséklet beállításához (a hőmérséklet-tartomány 38-85°C). A kiválasztott hőmérséklet elérésekor a készülék 3 hangjelzést ad.

Megjegyzés: A következő helyzetekre kell figyelni:

- a. Ha a víz hőmérséklete alacsonyabb a kiválasztott hőmérsékletnél, a készülék először felfelemelegíti a vizet a beállított hőmérsékletre, és állandóan tartja azt.
- b. Ha a víz hőmérséklete magasabb, mint a kiválasztott hőmérséklet, a készülék nem melegíti a vizet, hanem hagyja, hogy természetes módon lehűljön, amíg a kávéfőző el nem éri a kívánt hőmérsékletet.
- c. Családja biztonsága érdekében, ha a melegen tartás és a befejezés funkciót választja, a kávéfőző legfeljebb 24 órán keresztül működik. A 24 óra elteltével a gép automatikusan kikapcsol.

2. Forrásban lévő víz

Válassza ki a képernyőn a "boil" funkciót, és nyomja meg a + vagy - gombot a fűtési hőmérséklet beállításához. Ha beállította a hőmérsékletet, a készülék rövid hangjelzést ad, az ikon kétszer villog, és a vízforralás elindul.

- a. Ha a vízforralás funkció be van kapcsolva, a készülék automatikusan 100 °C-ra melegíti a vizet. Ha a víz hőmérséklete a beállított hőmérséklet felett vagy alatt van, a készülék hagyja, hogy a víz természetes módon lehűljön, és a vízforraló funkció kikapcsol. A "keep warm" gomb megnyomásával automatikusan átkapcsol a melegen tartás funkcióra.
- b. Családja biztonsága érdekében, miután a melegen tartás funkciót kiválasztotta és befejezte, a kávéfőző legfeljebb 24 órán keresztül működik. A 24 óra elteltével a gép automatikusan kikapcsolja magát.

3. Hűtés

Válassza ki a kijelzőn az "auto/fan" (hűtés) funkciógombot. Bekapcsoláskor a készülék rövid hangjelzést ad, a hőmérséklet ikon 2 alkalommal villog, és a készülék megkezdi a víz hűtését. Ha a víz tényleges hőmérséklete magasabb, mint a kiválasztott hőmérséklet, a készülék bekapcsolja a ventilátort, és lehűti a vizet, valamint fenntartja a hőmérsékletet.

- a. Ha a víz hőmérséklete a kiválasztott hőmérséklet alatt van, a készülék 100 °C-ra forralja a vizet, rövid hangjelzést ad, majd bekapcsolja a ventilátort, hogy gyorsan lehűtse a vizet a beállított hőmérsékletre és fenntartsa azt.
- b. Családja biztonsága érdekében, ha a melegen tartás és a befejezés funkciót választja, a kávéfőző legfeljebb 24 órán keresztül működik. A 24 óra elteltével a gép automatikusan kikapcsol.

4. Víz

A "boil" (vízforralás) gomb a következő beállításokkal rendelkezik:

- a. A víz gomb megnyomásakor a kávéfőző egyszerre 50 ml-t tölt ki.
- a. A víz kiöntéséhez nyomja meg és tartsa lenyomva a víz gombot, a készülék rövid hangjelzést ad és elkezd folyni, a víz leállításához engedje el a gombot.

5. Memory

A "keep warm" és a "boil" aktiválásakor a készülék képernyőjén az utoljára beállított hőmérséklet jelenik meg; a "keep warm" és a "boil" ismételt aktiválásakor a készülék visszatér a gyári hőmérsékleti beállításokhoz.

05. TISZTÍTÁS ÉS KARBANTARTÁS

VIGYÁZAT:

1. Minden használat után azonnal tisztítsa meg a készüléket.
2. Ne merítse a fődarabot vízbe.
3. Ne használjon fehérítő vagy vegyi oldatot/tablettákat a készülékhez.
4. A készülék tisztításához ne használjon acélgöngyöt, súrolószereket vagy maró hatású folyadékokat (például benzint, acetont vagy alkoholt).
5. Használat közben ne emelje fel és ne mozgassa a készüléket.
6. Ne hagyja, hogy a tápkábel leelgjön az asztalról, és ne érjen forró tárgyakhoz.

TISZTÍTÁSI MÓDSZER:

1. Kapcsolja ki az áramot.
2. Vegye le a tartály fedelét.
3. Öntse ki a vizet a tartályból.
4. Törölje át a tartályt száraz törülközővel vagy száraz pamutkendővel.

Megjegyzés: Ha használat után még mindig maradványhő van a készülékben, várjon 10 percet a tisztítással.

06. A KÉSZÜLÉK VÍZKÖMMENTESÍTÉSE

A mérleget hetente el kell távolítani a 100%-os hatékonyság biztosítása érdekében. A rendszeres tisztítás segíthet csökkenteni a vízkő felhalmozódását. Az a vízkő eltávolításakor a víz tartályból:

Megjegyzés:

1. Keverjen össze egy kis csomag citromsavat (kb. 10 gramm) desztillált vízzel (kb. 100 ml), és öntse egy vizes edénybe, vagy használja 100 ml forralt víz és 30 ml ecet (8%) keverékét.
2. Nyomja meg a forralás gombot a munka megkezdéséhez, majd a munka befejezése után kapcsolja ki a készüléket.
3. Öntse ki az ecetsavas (vagy ecetes) oldatot, és száraz törülközővel vagy pamutkendővel törölje át a tartály felületét.
4. Törülközővel vagy pamutkendővel többször törölje át a fűtőlapot, amíg az tiszta nem lesz.
5. Tartsa a tartályt a lehető leghosszabb ideig, hogy megakadályozza a baktériumok elszaporodását.

07. HIBAELEMZÉS ÉS DIAGNÓZIS

A fejezet összefoglalja a leggyakoribb problémákat. Ha bármilyen kérdése van a készülékkel kapcsolatban, kérjük, forduljon az ügyfélszolgálati központhoz.

Hiba	Elemzés	Megoldási módszerek
A gép nem melegszik fel	Ellenőrizze: ki van-e kapcsolva a termosztát? Sakk: Alacsonyabb a beállított hőmérséklet, mint a víz tényleges hőmérséklete?	Várja meg, amíg a gép lehűl, majd indítsa újra. Kövesse az utasításokat a hőmérséklet beállításához.
„E3” jelenik meg a digitális képernyőn	Sakk: Nincs víz a víztartályban?	Adjon hozzá több vizet
A gép nem kapcsol be	Sakk: Nincs víz a víztartályban?	Adjon hozzá több vizet

08. GARANCIA KÁRTYA

Kedves vásárló, köszönjük, hogy megvásárolta a Neno Aqua módosított tejjégpéket. Amennyiben a gép normál körülmények között történő működésével kapcsolatban bármilyen probléma merülne fel, kérjük, forduljon hivatalos szervizközpontjához.

Tartsa magánál a jótállási jegyet arra az esetre, ha javításra lenne szüksége. A termékre 24 hónapos garancia vonatkozik.

A garanciális feltételek a következő weboldalon találhatóak: <https://neno.pl/gwarancja>

A részletekért forduljon a címszolgálatához, kérjük, látogasson el a <https://neno.pl/contact/?lang=en> weboldalra

A specifikációk és a tartalom előzetes értesítés nélkül változhatnak. Elnézést kérünk az esetleges kellemetlenségekért.

SK

POUŽÍVATEĽSKÁ PRÍRUČKA

Vážení zákazníci,

ďakujeme vám za zakúpenie upraveného kávovaru na mlieko Neno Aqua. Pred použitím si prečítajte návod na použitie a uschovajte si ho pre prípad, že ho budete potrebovať znovu použiť. Obrázky slúžia len ako príklady.

01. BEZPEČNOSŤ

1. Pred pripojením napájania skontrolujte, či napätie uvedené na spodnej strane spotrebiča zodpovedá miestnemu vstupnému napätiu.
2. Spotrebič nepoužívajte, ak je poškodená zástrčka, napájaci kábel alebo samotný spotrebič.
3. Ak je napájaci kábel poškodený, obráťte sa na autorizované servisné stredisko.
4. Deti by sa so strojom nemali hrať ani ho používať bez dozoru.
5. Pri pridávaní vody alebo čistení buďte opatrní. Nepridávajte príliš veľa vody, v opačnom prípade voda pretečie cez spotrebič, čo môže spôsobiť skrat alebo iné problémy.
6. Nepoužívajte príslušenstvo alebo diely vyrobené inými výrobcami alebo neodporúčané spoločnosťou Neno. V prípade ich použitia záruka stráca platnosť.
7. Hlavné telo neponárajte do vody. Neodkladajte spotrebič na horúci alebo používaný sporák alebo do jeho blízkosti.
8. Ak je spotrebič ponechaný bez dozoru a pred montážou, demontážou alebo čistením ho vždy odpojte od elektrickej siete.
9. Zariadenie je určené len na použitie v domácnosti. Pri nevhodnej prevádzke (používanie na komerčné/polokomerčné účely alebo v rozpore s návodom na použitie) záruka stráca platnosť. Spoločnosť Neno nenesie zodpovednosť za škody spôsobené nevhodným používaním.
10. Spotrebič umiestnite na stabilnú, flat pozíciu a uistite sa, že je dostatok priestoru, aby nedošlo k poškodeniu okolia parou z pristroja.
11. Nepoužívajte tento výrobok bez pridania vody.
12. Ak je spotrebič poškodený, už ho nepoužívajte. Obráťte sa na autorizované servisné stredisko.
13. Spotrebič počas používania nezdvíhajte ani nepremiestňujte.
14. Pri naparovaní nepridávajte do nádržky vodu, inak môže dôjsť k úniku horúcej vody alebo pary.
15. Údržba, oprava alebo inštalácia vykonaná niekým iným ako autorizovaným personálom spoločnosti Neno spôsobí stratu záruky.
16. Záruka sa nevzťahuje na poškodenia spôsobené nevhodnou inštaláciou výrobku, demontážou alebo nesprávnym používaním.
17. **VAROVANIE:** Počas varu vody neodstraňujte veko.
18. **UPOZORNENIE:** Umiestnite veko na hrniec tak, aby para smerovala preč od rukoväte.
19. Ak je napájaci kábel poškodený, nechajte ho vymeniť autorizovanou spoločnosťou Neno.
20. Stroj môžu používať a údržbu nesmú vykonávať deti, pokiaľ nie sú staršie ako 8 rokov a pod dohľadom. Spotrebič a jeho kábel uchovávajte mimo dosahu detí mladších ako 8 rokov.
21. Ak je pohár preplnený, môže dôjsť k vypusteniu viacej vody.
22. Zariadenie môže po použití chvíľu vydržať teplé.

02. PREDSTAVENIE PRODUKTU

ŠPECIFIKÁCIA:

Menovitý výkon: 220V-240V ~ 50/60Hz

Vykurovací výkon: 800 W

Maximálna kapacita: 1,1 l

Veľkosť výrobku: 136x220x258mmH

Čistá hmotnosť: 1,17 kg

Hrubá hmotnosť: 1,45 kg

Podmienka používania: vnútorné

VLASTNOSTI PANELA:

POZRI OBRÁZOK A

1. Obrazovka
2. Auto/ventilátor
3. Udržujte teplo
4. Varte
5. Voda
6. Režim
7. Minus
8. Plus
9. Spodný výkon

- a. Pripojte napájaci zdroj a zariadenie vydá zvuk a digitálny panel sa na 1 sekundu rozsvieti.
- b. Stlačte tlačidlo napájania **POZRITE SI OBRÁZOK B** a na obrazovke sa zobrazí aktuálna teplota vody a aktivujú sa tlačidlá funkcií a režimov vody.
- c. Kliknutím na vybranú funkciu spustíte príslušnú akciu.

- d. Po 2 minútach prejde zariadenie do pohotovostného režimu, digitálny panel zhasne a zariadenie prejde do režimu detskej poisťky.
- e. Ak chcete stroj reštartovať, kliknite na tlačidlo **POZRITE SI OBRÁZOK B** na digitálnom paneli. Ak chcete stroj vypnúť, stlačte a podržte tlačidlo **POZRITE SI OBRÁZOK B** na 1,5 sekundy.

03. POPIS PRODUKTU

POZRI OBRÁZOK C

1. Obal
2. Hlavné telo
3. Základňa
4. Nádrž na vodu
5. Ovládací panel
6. Výstup vody

PRÍPRAVA

1. Do nádrže pridajte vodu. Nezabudnite, že hladina vody by nemala prekročiť hranicu MAX.
2. Ak chcete odstrániť zápach z výroby zo spotrebiča, odporúčame doplniť vodu na úroveň MAX v nádrži na vodu a stlačiť funkciu varenia, potom stlačiť a podržať tlačidlo vody a vypustiť vodu z nádržky.

Poznámka:

Neodporúča sa používať vodu z vodovodu alebo minerálnu vodu, pretože minerály vo vode spôsobujú hromadenie vodného kameňa. Do nádržky na vodu sa odporúča naliať len prečistenú vodu.

04. FUNKCIE

1. Udržiavanie tepla

Na displeji vyberte funkciu "keep warm" a stlačením tlačidla + alebo - nastavte požadovanú teplotu (rozšah teplôt je 38-85 °C). Po dosiahnutí zvolenej teploty prístroj 3-krát pípne.

Poznámka: Je potrebné upozorniť na nasledujúce situácie:

- a. Ak je teplota vody nižšia ako zvolená teplota, jednotka najprv ohreje vodu na nastavenú teplotu a udržiava ju konštantnú.
- b. Ak je teplota vody vyššia ako zvolená teplota, spotrebič vodu neohrieva, ale nechá ju prirodzene vychladnúť, kým kávovar nedosiahne požadovanú teplotu.
- c. Pre bezpečnosť vašej rodiny, keď zvolíte funkciu udržiavania teploty a dokončenia, kávovar pracuje maximálne 24 hodín. Po uplynutí 24 hodín sa kávovar automaticky vypne.

2. Varná voda

Na obrazovke vyberte funkciu "boil" a stlačením tlačidla + alebo - nastavte teplotu ohrevu. Po nastavení teploty zariadenie vydá krátke pípnutie, ikona dvakrát zabliká a začne sa varenie vody.

- a. Keď je zapnutá funkcia varenia vody, spotrebič automaticky ohreje vodu na 100 °C. Ak je teplota vody vyššia alebo nižšia ako nastavená teplota, spotrebič nechá vodu prirodzene vychladnúť a funkcia varenia vody sa vypne. Stlačením tlačidla "keep warm" sa automaticky prepne na funkciu udržiavania teploty.
- b. Pre bezpečnosť vašej rodiny platí, že po výbere funkcie udržiavania teploty a ukončení prípravy kávy je kávovar v prevádzke maximálne 24 hodín. Po uplynutí 24 hodín sa kávovar automaticky vypne.

3. Chladenie

Na displeji vyberte funkčné tlačidlo "auto/fan" (chladenie). Po zapnutí prístroj vydá krátky zvukový signál, ikona teploty 2-krát zabliká a prístroj začne chladíť vodu. Keď je skutočná teplota vody vyššia ako zvolená teplota, jednotka zapne ventilátor, ochladí vodu a udržiava teplotu.

- a. Keď je teplota vody nižšia ako zvolená teplota, zariadenie vodu prevarí na 100 °C, vydá krátky zvukový signál a potom zapne ventilátor, aby vodu rýchlo ochladil na nastavenú teplotu a udržiaval ju.
- b. Pre bezpečnosť vašej rodiny, keď zvolíte funkciu udržiavania teploty a dokončenia, kávovar pracuje maximálne 24 hodín. Po uplynutí 24 hodín sa kávovar automaticky vypne.

4. Voda

Tlačidlo "boil" (varenie vody) má nasledujúce nastavenia:

- a. Po stlačení tlačidla na vodu kávovar najeje naraz 50 ml vody.
- a. Ak chcete naliať vodu, stlačte a podržte tlačidlo vody, zariadenie vydá krátke pípnutie a spustí sa, ak chcete vodu zastaviť, tlačidlo uvoľníte.

5. Memory

Keď sú aktivované funkcie "keep warm" a "boil", na obrazovke spotrebiča sa zobrazí posledná nastavená teplota; po opätovnej aktivácii funkcií "keep warm" a "boil" sa spotrebič vráti na výrobné nastavenie teploty.

05. ČISTENIE A ÚDRŽBA

POZOR:

1. Spotrebič čistite ihneď po každom použití.
2. Hlavné telo neponárajte do vody.
3. Nepoužívajte bieliace alebo chemické roztoky/tablety pre spotrebič.
4. Na čistenie spotrebiča nepoužívajte oceľovú vlnu, abrazívne čistiace prostriedky ani korozívne kvapaliny (napríklad benzín, acetón alebo alkohol).
5. Spotrebič počas používania nezdvíhajte ani nepremiestňujte.
6. Nenechávajte napájací kábel visieť na stole ani sa nedotýkajte horúcich predmetov.

SPÔSOB ČISTENIA:

1. Odpojte napájanie.
2. Odstráňte kryt nádrže.
3. Vylejte vodu z nádrže.
4. Nádrž utrite suchou utierkou alebo suchou bavnenou tkaninou.

Poznámka: Ak je po použití ešte stále prítomné zvyškové teplo, pred čistením počkajte 10 minút.

06. ODSŤRAŇOVANIE VODNÉHO KAMEŇA ZO SPOTREBIČA

Váša by sa mala odšťarňovať každý týždeň, aby sa zabezpečila 100 % funkčnosť. Pravidelné čistenie môže pomôcť znížiť hromadenie vodného kameňa. Pri odšťarňovaní a vodného kameňa z nádoby na vodu:

Poznámka:

1. Zmiešajte malé balenie kyseliny citrónovej (asi 10 gramov) s destilovanou vodou (asi 100 ml) a nalejte do nádoby na vodu alebo použite zmes 100 ml prevarenej vody a 30 ml octu (8 %).
2. Stlačením tlačidla na varenie spustíte prácu a po jej skončení spotrebič odpojte.
3. Vylejte roztok kyseliny octovej (alebo octu) a utrite povrch nádrže suchou utierkou alebo bavnenou handričkou.
4. Uterákom alebo bavnenou handričkou niekoľkokrát utrite výkurovaciu dosku, kým nebude čistá.
5. Nádrž udržiavajte čo najsuchšiu, aby ste zabránili rastu baktérií.

07. ANALÝZA A DIAGNOSTIKA PORÚČÍ

V kapitole sú zhrnuté najčastejšie problémy. Ak máte akékoľvek otázky týkajúce sa spotrebiča, obráťte sa na stredisko služieb zákazníkom.

Porucha	Analýza	Metódy riešenia
Zariadenie sa nezahrieva	Skontrolujte: je termostat odpojený? Skontrolujte: Je teplota nastavená na nižšiu hodnotu, ako je skutočná teplota vody?	Počkajte, kým zariadenie vychladne, a potom ho znovu spustíte. Pri nastavovaní teploty postupujte podľa pokynov.
Na digitálnej obrazovke sa zobrazí „E3“.	Skontrolujte: Nie je v nádrži na vodu dostatok vody?	Pridajte viac vody
Zariadenie sa nezapne	Skontrolujte: Nie je v nádrži na vodu dostatok vody?	Pridajte viac vody

08. ZÁRUČNÁ KARTA

Vážený zákazník, ďakujeme vám za zakúpenie nášho upraveného mliečného stroja Neno Aqua. Ak máte akékoľvek problémy s prevádzkou stroja za bežných podmienok, obráťte sa na autorizované servisné stredisko.

Záručný list si uschovajte pre prípad potreby opravy. Na výrobok sa vzťahuje 24-mesačná záruka.

Záručné podmienky nájdete na adrese: <https://neno.pl/gwarancja>

Podrobné informácie získate na adrese: <https://neno.pl/contact/?lang=en>

Špecifikácie a obsah sa môžu zmeniť bez predchádzajúceho upozornenia. Ospravedlňujeme sa za prípadné neprijemnosti.

SE

ANVÄNDARHANDBOK

Kära kund,

Tack för att du har köpt Neno Aqua modifierad mjölkmaskin. Läs igenom bruksanvisningen före användning och spara den om du behöver använda den igen. Illustrationerna är endast avsedda som exempel.

01. SÄKERHET

1. Kontrollera att den spänning som anges på apparatens undersida överensstämmer med den lokala ingångsspänningen innan du ansluter strömmen.
2. Använd inte apparaten om stickproppen, nätsladden eller själva apparaten är skadad.
3. Om nätkabeln är skadad, kontakta en auktoriserad serviceverkstad.
4. Barn får inte leka med maskinen eller använda den utan uppsikt.
5. Var försiktig när du tillsätter vatten eller rengör. Fyll inte på för mycket vatten, annars kommer vattnet att rinna över apparaten, vilket kan orsaka kortslutning eller andra problem.
6. Använd inte tillbehör eller delar som tillverkats av annan tillverkare eller som inte rekommenderas av Neno. Vid användning upphör garantin att gälla.
7. Sänk inte ned huvuddelen i vatten. Placera inte apparaten på eller nära spisen eller en spis som är varm eller används.
8. Koppla alltid bort apparaten från elnätet om den lämnas utan uppsikt och innan montering, demontering eller rengöring.
9. Maskinen är endast avsedd för hushållsbruk. Vid felaktig användning (kommersiellt/semikommersiellt bruk eller ej i enlighet med bruksanvisningen) upphör garantin att gälla. Neno ansvarar inte för skador som orsakats av felaktig användning.
10. Placera apparaten på ett stabilt och stadigt underlag och se till att det finns tillräckligt med utrymme för att undvika skador på omgivningen orsakade av ånga från maskinen.
11. Använd inte denna produkt utan att tillsätta vatten.
12. Om apparaten är skadad får du inte använda den igen. Kontakta en auktoriserad serviceverkstad.
13. Lyft eller flytta inte apparaten när den används.
14. Fyll inte på vatten i tanken när du ångar, annars kan hett vatten eller ånga tränga ut.
15. Underhåll, reparation eller installation som utförs av någon annan än Nenos auktoriserade personal medför att garantin upphör att gälla.
16. Skador som orsakas av felaktig installation, demontering eller felaktig användning täcks inte av garantin.
17. **WARNING:** Ta inte bort locket medan vattnet kokar.
18. **WARNING:** Placera locket på supen så att ångan riktas bort från handtaget.
19. Om nätkabeln är skadad ska den bytas ut av en auktoriserad Neno.
20. Maskinen kan användas av och underhåll får inte utföras av barn om de inte är 8 år eller äldre och under uppsikt. Förvara apparaten och dess sladd utan räckhåll för barn under 8 år.
21. Om koppen fylls för mycket kan kokande vatten spruta ut.
22. Maskinen kan hålla värmen en stund efter användning.

02. PRODUKTINTRODUKTION

SPECIFIKATION:

Nominell effekt: 220V-240V ~ 50/60Hz

Uppvärmningseffekt: 800W

Maximal kapacitet: 1,1 liter

Produktstorlek: 136x220x258mmH

Nettovikt: 1,17 kg

Bruttovikt: 1,45 kg

Användningsvillkor: inomhus

PANELENS FUNKTIONER:

SE FIG. A

1. Skärm
2. Auto/Fan
3. Håll dig varm
4. Koka
5. Vatten
6. Läge
7. Minus
8. Plus
9. Kraft i botten

- a. Anslut nätaggregatet, maskinen avger ett ljud och den digitala panelen tänds i 1 sekund.
- b. Tryck på strömbrytaren **SE FIG. B** och skärmen visar den aktuella vattentemperaturen och knapparna för vattenfunktion och läge blir aktiva.
- c. Klicka på en valfri funktionstangent för att starta motsvarande åtgärd.
- d. Efter 2 minuter övergår maskinen till standby-läge, den digitala panelen dimmas och maskinen övergår till barnläsläge.
- e. För att starta om maskinen, klicka på **SE FIG. B** på den digitala panelen. För att stänga av maskinen, tryck och håll in **SE FIG. B**-knappen i 1,5 sekunder.

03. PRODUKTBESKRIVNING

SE FIG. C

1. Skydd
2. Huvuddel
3. Bas
4. Vattentank
5. Kontrollpanel
6. Vattenutlopp

FÖRBEREDELSE

1. Fyll på vatten i tanken. Tänk på att vattennivån inte får överstiga MAX-linjen.
2. För att eliminera fabriksluften från apparaten rekommenderas att du fyller på vatten till MAX-nivån i vattentanken och trycker på kokfunktionen, sedan trycker du på och håller in vattenknappen och tömmer ut vattnet från tanken.

Notera:

Det rekommenderas inte att använda kranvatten eller mineralvatten eftersom mineralerna i vattnet kan orsaka kalkavlagringar. Det rekommenderas att endast hålla renat vatten i vattentanken.

04. FUNKTIONER

1. Att hålla sig varm

Välj funktionen "keep warm" på displayen och tryck på knappen + eller - för att ställa in önskad temperatur (temperaturintervallet är 38-85°C). När den valda temperaturen har uppnåtts kommer enheten att pipa 3 gånger.

Anmärkning: Följande situationer bör uppmärksammas:

- När vattentemperaturen är lägre än den valda temperaturen kommer enheten först att värma upp vattnet till den inställda temperaturen och sedan hålla den konstant.
- När vattentemperaturen är högre än den valda temperaturen värmer apparaten inte upp vattnet, utan låter det svalna naturligt tills kaffemaskinen når önskad temperatur.
- För din familjs säkerhet kan kaffemaskinen köras i högst 24 timmar när du väljer varmhållnings- och avslutningsfunktionen. Efter 24 timmar stängs maskinen automatiskt av.

2. Kokande vatten

Välj funktionen "boil" vatten på skärmen och tryck på knappen + eller - för att ställa in uppvärmningstemperaturen. När du har ställt in temperaturen avger enheten en kort ljudsignal, ikonen blinkar två gånger och vattenkokningen startar.

- När vattenkokningsfunktionen är på värmer apparaten automatiskt upp vattnet till 100°C. Om vattentemperaturen är över eller under den inställda temperaturen låter apparaten vattnet svalna naturligt och vattenkokningsfunktionen stängs av. Tryck på knappen "keep warm" för att automatiskt växla till varmhållningsfunktionen.
- För din familjs säkerhet kan kaffemaskinen köras i högst 24 timmar efter att varmhållningsfunktionen har valts och du har avslutat ditt arbete. Efter 24 timmar stänger maskinen automatiskt av sig själv.

3. Kylning

Välj funktionsknappen "auto/fan" (kyla) på displayen. När enheten är påslagen hörs en kort ljudsignal, temperaturikonen blinkar 2 gånger och enheten börjar kyla vattnet. När den faktiska vattentemperaturen är högre än den valda temperaturen slår enheten på fläkten och kylar vattnet så att temperaturen bibehålls.

- När vattentemperaturen är lägre än den valda temperaturen kokar enheten vattnet till 100°C, avger en kort ljudsignal och sätter sedan på fläkten för att snabbt kyla vattnet till den inställda temperaturen och bibehålla den.
- För din familjs säkerhet kan kaffemaskinen köras i högst 24 timmar när du väljer varmhållnings- och avslutningsfunktionen. Efter 24 timmar stängs maskinen automatiskt av.

4. Vatten

Knappen "boil" (koka vatten) har följande inställningar:

- När du trycker på vattenknappen håller kaffemaskinen 50 ml åt gången.
- För att hålla vatten, tryck och håll in vattenknappen, enheten avger en kort ljudsignal och börjar rinna, för att stoppa vattnet släpp knappen.

5. Minne

När "keep warm" och "boil" är aktiverade visar apparatens skärm den senast inställda temperaturen; när "keep warm" och "boil" aktiveras igen återgår apparaten till de fabriksinställda temperaturerna.

05. RENGÖRING OCH UNDERHÅLL

OBSERVERA!

- Rengör apparaten omedelbart efter varje användning.
- Sänk inte ned huvuddelen i vatten.
- Använd inte blekmedel eller kemiska lösningar/tabletter för apparaten.
- Använd inte stålull, slipande rengöringsmedel eller frätande vätskor (t.ex. bensin, aceton eller alkohol) för att rengöra apparaten.
- Lift eller flytta inte apparaten när den används.
- Låt inte nåttsladden hänga från bordet och rör inte vid heta föremål.

RENGÖRINGSMETOD:

- Koppla bort strömmen.
- Ta bort tanklocket.
- Håll ut vattnet från tanken.
- Torka av tanken med en torr handduk eller en torr bomullstrasa.

Obs: Om det fortfarande finns kvarvarande värme efter användning, vänta 10 minuter innan du rengör den.

06. AVKALKNING AV APPARATEN

Avlagringar bör avlägsnas varje vecka för att säkerställa 100% effektivitet. Regelbunden rengöring kan bidra till att minska ansamlingen av kalk. Vid avfallshantering av kalk från vattenbehållaren:

Notera:

- Blanda ett litet paket citronsyra (ca 10 gram) med destillerat vatten (ca 100 ml) och håll i en vattenbehållare eller använd en blandning av 100 ml kokt vatten och 30 ml vinäger (8%).
- Tryck på kokknappen för att starta arbetet och koppla bort apparaten när det är klart.
- Håll ut ättiksyra (eller vinäger) och torka av tankens yta med en torr handduk eller bomullstrasa.
- Använd en handduk eller bomullstrasa och torka av värmeplattan flera gånger tills den är ren.
- Håll tanken så torr som möjligt för att förhindra bakterietillväxt.

07. FELANALYS OCH DIAGNOS

I kapitlet sammanfattas de vanligaste problemen. Om du har några frågor om apparaten är du välkommen att kontakta kundtjänst.

Fel	Analys	Lösningsmetoder
Maskinen värms inte upp	Kontrollera: är termostaten frånkopplad? Kontrollera: Är den inställda temperaturen lägre än den faktiska vattentemperaturen?	Vänta tills maskinen har svalnat och starta sedan om den. Följ instruktionerna för att ställa in temperaturen.
„E3“ visas på den digitala skärmen	Kontrollera: Är vattentanken tom på vatten?	Tillsätt mer vatten
Maskinen startar inte	Kontrollera: Är vattentanken tom på vatten?	Tillsätt mer vatten

08. GARANTIKORT

Kära kund, tack för att du har köpt vår Neno Aqua modifierade mjölkmaskin. Om du har några problem med maskinens funktion under normala förhållanden, vänligen kontakta ett auktoriserat servicecenter.

Spara garantikortet om du behöver reparera produkten. Produkten omfattas av en 24-månaders garanti.

Garantivillkor och bestämmelser finns på: <https://neno.pl/gwarancja>

För mer information, kontakta adressservice, besök: <https://neno.pl/contact/?lang=en>

Specifikationer och innehåll kan komma att ändras utan föregående meddelande. Vi ber om ursäkt för eventuella olägenheter.

KÄYTTÄJÄN KÄSIKIRJA

Hyvä asiakas,

kiitos, että olet ostanut Neno Aqua modifioidun maitokoneen. Lue käyttöohje ennen käyttöä ja säilytä se siltä varalta, että tarvitset sitä uudelleen. Kuvat toimivat vain esimerkkeinä.

01. TURVALLISUUS

1. Tarkista ennen virran kytkemistä, että laitteen pohjassa ilmoitettu jännite vastaa paikallista syyttöjännitettä.
2. Älä käytä laitetta, jos pistoke, virtajohto tai itse laite on vaurioitunut.
3. Jos virtajohto on vaurioitunut, ota yhteys valtuutettuun huoltoilikeeseen.
4. Lapset eivät saa leikkiä koneella tai käyttää konetta ilman valvontaa.
5. Ole varovainen, kun lisäät vettä tai puhdistat. Älä lisää liikaa vettä, muuten vesi valuu yli laitteen, mikä voi aiheuttaa oikosulun tai muita ongelmia.
6. Älä käytä muiden valmistajien valmistamia tai Nenon suosittelemattomia lisävarusteita tai osia. Jos niitä käytetään, takuu raukeaa.
7. Älä upota runkoa veteen. Älä aseta laitetta kuumalle tai käytössä olevalle liedelle tai lieden läheisyyteen.
8. Irrota laite aina virtalähteestä, jos se jätetään ilman valvontaa ja ennen laitteen kokoamista, purkamista tai puhdistamista.
9. Kone on suunniteltu vain kotitalouskäyttöön. Jos konetta käytetään epäasianmukaisesti (käytetään kaupallisiin tai puolikaupallisiin tarkoituksiin tai ei käyttöohjeen mukaisesti), takuu raukeaa. Neno ei ole vastuussa sopimattomasta käytöstä aiheutuneista vahingoista.
10. Aseta laite vakaalle, vakaalle paikalle ja varmista, että laitteessa on riittävästi tilaa, jotta koneesta tuleva höyry ei vahingoita ympäristöä.
11. Älä käytä tätä tuotetta lisäämättä vettä.
12. Jos laite on vaurioitunut, älä käytä sitä enää. Ota yhteys valtuutettuun huoltoilikeeseen.
13. Älä nosta tai siirrä laitetta käytön aikana.
14. Älä lisää vettä säiliöön höyryytämisen aikana, sillä muuten kuumaa vettä tai höyryä voi päästä ulos.
15. Huolto-, korjaus- tai asennustoimenpiteet, jotka suorittaa valtuutetun Neno-henkilöstön ulkopuolinen henkilö, johtavat takuun menettämiseen.
16. Takuu ei kata vaurioita, jotka johtuvat tuotteen epäasianmukaisesta asentamisesta, purkamisesta tai epäasianmukaisesta käytöstä.
17. **VAROITUS:** Älä poista kantta, kun vesi kiehuu.
18. **VAROITUS:** Aseta kansi supin päälle niin, että höyry suuntautuu pois päin kahvista.
19. Jos virtajohto on vaurioitunut, anna sen tilalle valtuutettu Neno.
20. Lapset voivat käyttää konetta, eivätkä lapset saa tehdä huoltotoimia, elleivät he ole vähintään 8-vuotiaita ja ellei heitä ole valvottu. Pidä laite ja sen johto poissa alle 8-vuotiaiden lasten ulottuvilta.
21. Jos kuppi täytetään liian täyteen, kiehuvaa vettä voi päästä ulos.
22. Kone voi pysyä lämpimänä jonkin aikaa käytön jälkeen.

02. TUOTE-ESITTELY

TEKNISET TIEDOT:

Nimellisteho: 220V-240V ~ 50/60Hz

Lämmitysteho: 800W

Maksimikapasiteetti: 1.1L

Tuotteen koko: 136x220x258mmH

Nettopaino: 1.17kg

Bruttopaino: 1.45kg

Käyttöolosuhteet: sisätiloissa

PANEELIN OMINAISUUDET:

KATSO KUVA A

1. Näyttö
2. Auto/tuuletin
3. Pidä lämpimänä
4. Keltä
5. Vesi
6. Tila
7. Miinus
8. Plus
9. Teho pohja

- a. Kytke virtalähde verkkovirtaan, jolloin laite antaa äänen ja digitaalinen näyttö syttyy 1 sekunnin ajaksi.
- b. Paina virtapainiketta **KATSO KUVA B**, jolloin näytöllä näkyy nykyinen veden lämpötila ja veden toiminto- ja tilapainikkeet aktivoituvat.
- c. Käynnistä vastaava toiminto napsauttamalla haluamaasi toimintonäppäintä.
- d. Kahden minuutin kuluttua laite siirtyy valmiustilaan, digitaalinen näyttö himmenee ja laite siirtyy lapsilukitusilaan.
- e. Käynnistä kone uudelleen napsauttamalla digitaalisessa paneelissa **KATSO KUVA B**. Sammuta kone painamalla **KATSO KUVA. B** -painiketta 1,5 sekunnin ajan.

03. TUOTEKUVAUS

KATSO KUVA C

1. Kansi
2. Päärunko
3. Base
4. Vesisäiliö
5. Ohjauspaneeli
6. Veden ulostulo

VALMISTELU

1. Lisää vettä säiliöön. Muista, että vedenpinta ei saa ylittää MAX-viivaa.
2. Laitteen tehtaan hajan poistamiseksi laitteesta on suositeltavaa lisätä vettä vesisäiliöön MAX-tasolle ja painaa kiehaustoimintoa, sitten painaa pitkään vesipainiketta ja tyhjentää vesi säiliöstä.

Huom:

Ei ole suositeltavaa käyttää vesijohto- tai kiennäsvettä, koska veden sisältämät mineraalit aiheuttavat kalkin kertymistä. On suositeltavaa kaataa vesisäiliöön vain puhdistettua vettä.

04. OMINAISUUDET

1. Lämpimänä pitäminen

Valitse näytössä "keep warm" -toiminto ja aseta haluttu lämpötila painamalla + tai - painiketta (lämpötila-alue on 38-85 °C). Kun valittu lämpötila on saavutettu, laite piippaa 3 kertaa.

Huomautus: Seuraavat tilanteet on otettava huomioon:

- a. Kun veden lämpötila on alhaisempi kuin valittu lämpötila, laite lämmittää veden ensin asetettuun lämpötilaan ja pitää sen vakiona.
- b. Kun veden lämpötila on korkeampi kuin valittu lämpötila, laite ei lämmitä vettä, vaan antaa sen jäähtyä luonnollisesti, kunnes kahvinkeitin saavuttaa halutun lämpötilan.
- c. Perheesi turvallisuuden vuoksi kahvinkeitin toimii enintään 24 tuntia, kun valitset lämpimänä pitämisen ja viimeistelyn toiminnon. 24 tunnin kuluttua kone kytkeytyy automaattisesti pois päältä.

2. Kiehuva vesi

Valitse näytössä veden ”boil” ja aseta lämmityslämpötila painamalla + tai - painiketta. Kun olet asettanut lämpötilan, laite antaa lyhyen äänimerkin, kuvake vilkkuu kahdesti ja veden kiehuminen alkaa.

- Kun vedenkeittotoiminto on päällä, laite lämmittää veden automaattisesti 100 °C:seen. Jos veden lämpötila ylittää tai alittaa asetetun lämpötilan, laite antaa veden jäähtyä luonnollisesti ja vedenkeittotoiminto kytkeytyy pois päältä. Paina ”keep warm” -painiketta, jotta lämpimänä-toiminto kytkeytyy automaattisesti päälle.
- Perheesi turvallisuuden vuoksi kahvinkeitin toimii enintään 24 tuntia, kun lämpimänä-pitotoiminto on valittu ja olet lopettanut keittämisen. 24 tunnin kuluttua kone sammuu automaattisesti itsestään.

3. Jäähdytys

Valitse ”auto/fan” (jäähdytys) -toimintopainike näytöstä. Kun laite kytketään päälle, se antaa lyhyen äänimerkin, lämpötilakuvake vilkkuu 2 kertaa ja laite alkaa jäähdyttää vettä. Kun veden todellinen lämpötila on korkeampi kuin valittu lämpötila, laite kytkee tuulettimen päälle ja jäähdyttää vettä ja pitää lämpötilan ennallaan.

- Kun veden lämpötila on alle valitun lämpötilan, laite kiehuuttaa veden 100 °C:seen, antaa lyhyen äänimerkin ja kytkee sitten tuulettimen päälle jäähdyttämään veden nopeasti asetettuun lämpötilaan ja pitämään sen ennallaan.
- Perheesi turvallisuuden vuoksi kahvinkeitin toimii enintään 24 tuntia, kun valitset lämpimänä pitämisen ja viimeistelyn toiminnon. 24 tunnin kuluttua kone kytkeytyy automaattisesti pois päältä.

4. Vesi

”Boil” painikkeessa (veden keittäminen) on seuraavat asetukset:

- Kun vesipainiketta painetaan, kahvinkeitin kaataa 50 ml kerrallaan.
- Kun haluat kaataa vettä, paina vesipainiketta ja pidä sitä painettuna, laite antaa lyhyen äänimerkin ja alkaa juosta, kun haluat pysäyttää veden juoksemisen, vapautaa painike.

5. Memory

Kun ”keep warm” ja ”boil” aktivoidaan, laitteen näytöllä näkyy viimeksi asetettu lämpötila; kun ”keep warm” ja ”boil” aktivoidaan uudelleen, laite palaa tehdasasetuksiin.

05. PUHDISTUS JA HUOLTO

VAROITUS:

- Puhdista laite välittömästi jokaisen käytön jälkeen.
- Älä upota runkoa veteen.
- Älä käytä valkaisuainetta tai kemiallisia liuoksia/tabletteja laitteeseen.
- Älä käytä teräsvillaa, hankaavia puhdistusaineita tai syövyttäviä nesteitä (kuten bensiniä, asetonia tai alkoholia) laitteen puhdistamiseen.
- Älä nosta tai siirrä laitetta käytön aikana.
- Älä anna virtajohdon roikkua pöydällä tai kosketa kuumia esineitä.

PUHDISTUSMENETELMÄ:

- Katkaise virta.
- Irrota säiliön kansi.
- Kaada vesi pois säiliöstä.
- Pyyhi säiliö kuivalla pyyhkeellä tai kuivalla puuvillakankaalla.

Huomautus: Jos käytön jälkeen on vielä jäännöslämpöä, odota 10 minuuttia ennen puhdistusta.

06. LAITTEEN KALKINPOISTO

Vaaka on poistettava viikoittain, jotta varmistetaan 100 %:n tyoteho. Säännöllinen puhdistus voi auttaa vähentämään kalkin kertymistä. Kun hävität kalkkia vesisäiliöstä:

Huom:

- Sekoita pieni paketti sitruunahappoa (noin 10 grammaa) tislattuun veteen (noin 100 ml) ja kaada vesiastiaan tai käytä 100 ml:n keitetyn veden ja 30 ml:n etikan (8 %) seosta.
- Paina keittopainiketta aloittaaksesi työskentelyn ja irrota laite sen jälkeen, kun se on valmis.
- Kaada etikkahappoliuos (tai etikka) pois ja pyyhi säiliön pinta kuivalla pyyhkeellä tai puuvillakankaalla.
- Pyyhi lämmityslevy pyyhkeellä tai puuvillakankaalla useita kertoja, kunnes se on puhdas.
- Pidä säiliö mahdollisimman kuivana bakteerien kasvun estämiseksi.

07. VIAN ANALYYSOINTI JA DIAGNOOSI

Luvussa esitetään yhteenveto yleisimmistä ongelmista. Jos sinulla on laitteeseen liittyviä kysymyksiä, ota yhteyttä asiakaspalvelukeskukseen.

Vika	Analyysi	Ratkaisumenetelmät
Kone ei lämpene	Tarkista: onko termostaatti irrotettu? Tarkista: Onko lämpötila asetettu alhaisemmaksi kuin veden todellinen lämpötila?	Odota, että kone jäähtyy, ja käynnistä se sitten uudelleen. Seuraa ohjeita lämpötilan asettamiseksi.
„E3” ilmestyy digitaaliseen näyttöön	Tarkista: Onko vesisäiliöstä loppunut vesi?	Lisää vettä
Kone ei käynnisty	Tarkista: Onko vesisäiliöstä loppunut vesi?	Lisää vettä

08. TAKUUKORTTI

Hyvä asiakas, kiitos, että olet ostanut Neno Aqua modifioitun maitokoneen. Jos sinulla on ongelmia koneen toiminnassa normaaliolosuhteissa, ota yhteyttä valtuutettuun huoltoliikkeen.

Säilytä takuukortti siitä varalta, että tarvitset korjauksia. Tuotteella on 24 kuukauden takuu.

Takuuehdot ovat saatavilla osoitteessa: <https://nenopl.gwarancia>

Lisätietoja, ota yhteyttä osoitepalveluun, käy osoitteessa: <https://nenopl/contact/?lang=en>

Tekniset tiedot ja sisältö voivat muuttua ilman ennakkoilmoitusta. Pahoittelemme mahdollisia häiriöitä.

NO

BRUKERHÅNDBOK

Kjære kunde,

Takk for at du har kjøpt Neno Aqua modifisert melkemaskin. Les bruksanvisningen før bruk, og ta vare på den i tilfelle du trenger å bruke den igjen. Illustrasjonene er kun ment som eksempler.

01. SIKKERHET

- Kontroller at spenningen som er angitt på undersiden av apparatet, stemmer overens med den lokale inngangsspenningen før du kobler til strømmen.
- Ikke bruk apparatet hvis støpselet, strømledningen eller selve apparatet er skadet.
- Hvis strømledningen er skadet, må du kontakte et autorisert servicesenter.
- Barn skal ikke leke med maskinen eller bruke den uten tilsyn.
- Vær forsiktig når du fyller på vann eller rengjør. Ikke fyll på for mye vann, ellers vil vannet renne over, noe som kan føre til kortslutning eller andre problemer.
- Ikke bruk tilbehør eller deler som er produsert av andre produsenter eller som ikke er anbefalt av Neno. Hvis det brukes, vil garantien bli ugyldig.

7. Ikke senk hoveddelen ned i vann. Ikke sett apparatet på eller i nærheten av komfyren eller et kokeapparat som er varmt eller i bruk.
8. Koble alltid apparatet fra strømforsyningen hvis det forlages uten tilsyn og før montering, demontering eller rengjøring.
9. Maskinen er kun beregnet for husholdningsbruk. Hvis maskinen brukes på feil måte (til kommersielle/semi-kommersielle formål eller ikke i henhold til bruksanvisningen), bortfaller garantien. Neno kan ikke holdes ansvarlig for skader som skyldes feil bruk.
10. Plasser apparatet på et stabilt, fast underlag og sørg for at det er nok plass til å unngå skader på omgivelsene forårsaket av damp fra maskinen.
11. Ikke bruk dette produktet uten å tilsette vann.
12. Hvis apparatet er skadet, må du ikke bruke det igjen. Kontakt et autorisert servicesenter.
13. Ikke løft eller flytt apparatet når det er i bruk.
14. Ikke fyll vann i tanken når du damper, ellers kan varmt vann eller damp komme ut.
15. Vedlikehold, reparasjon eller installasjon utført av andre enn autorisert Neno-personell vil føre til tap av garantien.
16. Eventuelle skader som skyldes feilaktig installasjon, demontering eller feil bruk av produktet, dekkes ikke av garantien.
17. **ADVARSEL:** Ikke ta av lokket mens vannet koker.
18. **ADVARSEL:** Plasser lokket på sup slik at dampen rettes bort fra håndtaket.
19. Hvis strømledningen er skadet, må den skiftes ut av en autorisert Neno-forhandler eller.
20. Maskinen kan brukes av barn, og vedlikehold må ikke utføres av barn med mindre de er 8 år eller eldre og under oppsyn. Hold apparatet og ledningen utlgjengelig for barn under 8 år.
21. Hvis koppen er overfylt, kan det komme ut kokende vann.
22. Maskinen kan holde seg varm en stund etter bruk.

02. PRODUKTINTRODUKSJON

SPESIFIKASJON:

Nominell effekt: 220-240 V ~ 50/60 Hz

Oppvarmingseffekt: 800 W

Maksimal kapasitet: 1,1 liter

Produktets størrelse: 136x220x258mmH

Nettovekt: 1,17 kg

Bruttovekt: 1,45 kg

Bruksområde: innendørs

PANELET'S FUNKSJONER:

SE FIG. A

1. Skjerm
2. Auto/Ventilator
3. Hold deg varm
4. Koke
5. Vann
6. Modus
7. Minus
8. I tillegg til
9. Strømbunn

- a. Når du kobler til strømforsyningen, avgir maskinen en lyd og det digitale panelet lyser i 1 sekund.
- b. Trykk på av/på-knappen **SE FIG. B**. Skjermen viser den aktuelle vanntemperaturen, og knappene for vannfunksjon og modus blir aktive.
- c. Klikk på en funksjonstast for å starte den aktuelle handlingen.
- d. Etter 2 minutter går maskinen i standby-modus, det digitale panelet dempes og maskinen går i barnesikringsmodus.
- e. For å starte maskinen på nytt klikker du på **SE FIG. B** på det digitale panelet. For å slå av maskinen trykker du på knappen **SE FIG. B** og holder den inne i 1,5 sekunder.

03. PRODUKTBESKRIVELSE

SE FIG. C

1. Omslag
2. Hoveddelen
3. Base
4. Vanntank
5. Kontrollpanel
6. Vannutløp

FORBEREDELSE

1. Fyll vann i tanken. Husk at vannivået ikke skal overstige MAX-linjen.
2. For å fjerne fabrikkklutten fra apparatet anbefales det å fylle på vann til MAX-nivået i vanntanken, trykke på kokefunksjonen og deretter trykke og holde inne vannknappen og tømme vannet fra tanken.

Merk:

Det anbefales ikke å bruke vann fra springen eller mineralvann fordi mineralene i vannet vil føre til kalkavleiringer. Det anbefales å kun helle rensert vann i vanntanken.

04. FUNKSJONER

1. Å holde varmen

Velg "keep warm"-funksjonen på displayet og trykk på + eller - for å stille inn ønsket temperatur (temperatrområdet er 38-85 °C). Når den valgte temperaturen er nådd, piper apparatet 3 ganger.

Merk: Vær oppmerksom på følgende situasjoner:

- a. Når vanntemperaturen er lavere enn den valgte temperaturen, vil enheten først varme opp vannet til den innstilte temperaturen og holde den konstant.
- b. Når vanntemperaturen er høyere enn den valgte temperaturen, varmer ikke apparatet opp vannet, men lar det avvkjøles naturlig til kaffemaskinen når ønsket temperatur.
- c. Av hensyn til familiens sikkerhet kjører kaffemaskinen i maksimalt 24 timer når du velger varmholdings- og avslutningsfunksjonen. Etter 24 timer slås maskinen automatisk av.

2. Kokende vann

Velg funksjonen "boil" på skjermen og trykk på + eller - for å stille inn oppvarmingstemperaturen. Når du har stillt inn temperaturen, avgir enheten et kort pip, ikonet blinker to ganger og vannkokingen starter.

- a. Når vannkokefunksjonen er på, varmer apparatet automatisk opp vannet til 100 °C. Hvis vanntemperaturen er over eller under den innstilte temperaturen, lar apparatet vannet avvkjøles naturlig, og vannkokefunksjonen slås av. Trykk på "keep warm"-knappen for automatisk å skifte til hold varm-funksjonen.
- b. Av hensyn til familiens sikkerhet kjører kaffemaskinen i maksimalt 24 timer etter at varmholdingsfunksjonen er valgt og du er ferdig. Etter 24 timer slår maskinen seg automatisk av.

3. Kjøling

Velg funksjonsknappen "auto/fan" (kjøling) på displayet. Når enheten slås på, avgir den et kort pip, temperaturikonet blinker 2 ganger og enheten begynner å kjøle ned vannet. Når den faktiske vanntemperaturen er høyere enn den valgte temperaturen, slår enheten på viften og opprettholder temperaturen.

- a. Når vanntemperaturen er under den valgte temperaturen, koker enheten vannet til 100 °C, avgir et kort pipesignal og slår deretter på viften for raskt å kjøle vannet ned til den innstilte temperaturen og holde den oppe.
- b. Av hensyn til familiens sikkerhet kjører kaffemaskinen i maksimalt 24 timer når du velger varmholdings- og avslutningsfunksjonen. Etter 24 timer slås maskinen automatisk av.

4. Vann

Knappen "boil" (kok opp vann) har følgende innstillinger:

- a. Når du trykker på vannknappen, skjenker kaffemaskinen 50 ml om gangen.
- a. For å helle vann trykker du på vannknappen og holder den inne, enheten avgir et kort pip og begynner å renne, for å stoppe vannet slipper du knappen.

5. Minne

Når "keep warm" og "boil" er aktivert, viser apparatets skjerm den sist innstilte temperaturen; når "keep warm" og "boil" aktiveres igjen, går apparatet tilbake til fabrikkinnstillingene.

05. RENGJØRING OG VEDLIKEHOLD

FORSIKTIG:

1. Rengjør apparatet umiddelbart etter hver bruk.
2. Ikke senk hoveddelen ned i vann.
3. Ikke bruk blekemidler eller kjemiske løsninger/tabletter til apparatet.
4. Ikke bruk stålull, skuremidler eller etsende væsker (som bensin, aceton eller alkohol) til å rengjøre apparatet.
5. Ikke løft eller flytt apparatet når det er i bruk.
6. Ikke la strømledningen henge fra bordet eller berøre varme gjenstander.

RENGJØRINGSMETODE:

1. Koble fra strømmen.
2. Ta av tankdekslet.
3. Hell ut vannet fra tanken.
4. Tørk av tanken med et tørt håndkle eller en tørr bomullsklut.

Merkt: Hvis det fortsatt er restvarme etter bruk, må du vente 10 minutter før du rengjør den.

06. AVKALKING AV APPARATET

Avleiringer bør fjernes hver uke for å sikre 100 % effektivitet. Regelmessig rengjøring kan bidra til å redusere opphopning av kalk. Når du fjerner kalk fra vannbeholderen:

Merkt:

1. Bland en liten pakke sitronsyre (ca. 10 gram) med destillert vann (ca. 100 ml) og hell i en vannbeholder, eller bruk en blanding av 100 ml kokt vann og 30 ml eddik (8 %).
2. Trykk på kokeknappen for å starte arbeidet, og koble fra apparatet når det er ferdig.
3. Hell ut eddiksreoppløsningen (eller eddik) og tørk av tankens overflate med et tørt håndkle eller en bomullsklut.
4. Bruk et håndkle eller en bomullsklut til å tørke av varmeplaten flere ganger til den er ren.
5. Hold tanken så tørr som mulig for å hindre bakterievekst.

07. FEILANALYSE OG DIAGNOSE

Kapitlet oppsummerer de vanligste problemene. Hvis du har spørsmål om apparatet, kan du ta kontakt med kundesenteret.

Feil	Analyse	Løsningsmetoder
Maskinen varmes ikke opp	Sjekk: Er termostaten frakoblet? Sjekk dette: Er temperaturen innstilt lavere enn den faktiske vanntemperaturen?	Vent til maskinen er avkjølt, og start den deretter på nytt. Følg instruksjonene for å stille inn temperaturen.
„E3“ vises på den digitale skjermen	Sjekk dette: Er det tomt for vann i vanntanken?	Tilsett mer vann
Maskinen slår seg ikke på	Sjekk dette: Er det tomt for vann i vanntanken?	Tilsett mer vann

08. GARANTIKORT

Kjære kunde, takk for at du har kjøpt vår Neno Aqua modifisert melkemaskin. Hvis du har problemer med driften av maskinen under normale forhold, ber vi deg ta kontakt med et autorisert servicecenter.

Ta vare på garantikortet i tilfelle du trenger reparasjoner. Produktet dekkes av en 24-måneders garanti.

Garantivilkårene finner du på: <https://neno.pl/gwarancja>

Hvis du vil ha mer informasjon, kan du kontakte adressetjenesten på <https://neno.pl/contact/?lang=en>

Spesifikasjoner og innhold kan endres uten varsel. Vi beklager eventuelle ulemper.

DK

BRUGERMANUAL

Kære kunde,

Tak, fordi du har kjøpt Neno Aqua modifisert melkemaskin. Læs venligst brugsanvisningen før brug, og gem den, hvis du får brug for at bruge den igen. Illustrationerne tjener kun som eksempler.

01. SIKKERHED

1. Kontrollér, at den spænding, der er angivet på apparatets bund, svarer til den lokale indgangsspænding, før du tilslutter strømmen.
2. Brug ikke apparatet, hvis stikket, netledningen eller selve apparatet er beskadiget.
3. Hvis netledningen er beskadiget, skal du kontakte et autoriseret servicecenter.
4. Børn må ikke lege med maskinen eller bruge den uden opsyn.
5. Vær forsigtig, når du tilsætter vand eller gør rent. Tilsæt ikke for meget vand, da vandet ellers vil flyde over i apparatet, hvilket kan forårsage kortslutning eller andre problemer.
6. Brug ikke tilbehør eller dele, der er produceret af andre producenter eller ikke anbefalet af Neno. Hvis det bruges, vil garantien blive ugyldig.
7. Nedsænk ikke hoveddelen i vand. Sæt ikke apparatet på eller i nærheden af komfuret eller et komfur, der er varmt eller i brug.
8. Frakobl altid apparatet fra strømforsyningen, hvis det efterlades uden opsyn, og før montering, afmontering eller rengøring.
9. Maskinen er kun beregnet til husholdningsbrug. Ved uheldig brug (til kommercielle/semikommercielle formål eller ikke i henhold til brugervejledningen) bortfalder garantien. Neno vil ikke blive holdt ansvarlig for skader forårsaget af uheldig brug.
10. Placer apparatet på et stabilt, fast sted, og sørg for, at der er plads nok til at undgå skader på omgivelserne forårsaget af damp fra maskinen.
11. Brug ikke dette produkt uden at tilsætte vand.
12. Hvis apparatet er beskadiget, må du ikke bruge det igen. Kontakt et autoriseret servicecenter.
13. Apparatet må ikke løftes eller flyttes, når det er i brug.
14. Fyld ikke vand på tanken, når du damper, da der ellers kan komme varmt vand eller damp ud.
15. Vedligeholdelse, reparation eller installation udført af andre end autoriseret Neno-personale vil medføre tab af garanti.
16. Eventuelle skader forårsaget af uheldig/uregelmæssig installation af produktet, adskillelse eller forkert brug er ikke dækket af garantien.
17. **ADVARSEL:** Tag ikke låget af, mens vandet koges.
18. **ADVARSEL:** Placer låget på sup'en, så dampen ledes væk fra hånden.
19. Hvis netledningen er beskadiget, skal den udsiftes af en autoriseret Neno.
20. Maskinen kan bruges af og må ikke vedligeholdes af børn, medmindre de er 8 år eller ældre og under opsyn. Hold apparatet og dets ledning uden for rækkevidde af børn under 8 år.
21. Hvis koppen er overfyldt, kan der komme kogende vand ud.
22. Maskinen kan holde sig varm i et stykke tid efter brug.

02. PRODUKTINTRODUKTION

SPECIFIKATION:

Nominal effekt: 220V-240V ~ 50/60Hz

Varmeeffekt: 800W

Maksimal kapacitet: 1,1 liter

Produktstørrelse: 136x220x258mmH

Nettovægt: 1,17 kg

Bruttovægt: 1,45 kg

Brugstilstand: indendørs

PANELETS FUNKTIONER:

SE FIG. A

1. Skærm
 2. Auto/Fan
 3. Hold dig varm
 4. Kog
 5. Vand
 6. Tilstand
 7. Minus
 8. Plus
 9. Power bund
- a. Tilslut strømforsyningen, så siger maskinen en lyd, og det digitale panel lyser op i 1 sekund.
 - b. Tryk på tænd/sluk-knappen **SE FIG. B**, og skærmen vil vise den aktuelle vandtemperatur, og knapperne til vandfunktion og tilstand vil blive aktive.
 - c. Klik på en valgfri funktionstast for at starte den tilsvarende handling.
 - d. Efter 2 minutter går maskinen i standbytilstand, det digitale panel dæmpes, og maskinen går i børnesikringstilstand.
 - e. For at genstarte maskinen skal du klikke på **SE FIG. B** på det digitale panel. For at lukke maskinen ned skal du trykke på knappen **SE FIG B** og holde den nede i 1,5 sekunder.

03. PRODUKTBEKRIVELSE

SE FIG. C

1. Omslag
2. Hoveddel
3. Base
4. Vandtank
5. Kontrolpanel
6. Vandudløb

FORBEREDELSE

1. Fyld vand i tanken. Husk, at vandstanden ikke må overstige MAX-linjen.
2. For at fjerne fabrikslugten fra apparatet anbefales det at fylde vand på til MAX-niveau i vandtanken og trykke på kogefunktionen, derefter trykke på vandknappen og holde den nede og tømme vandet ud af tanken.

Bemærk:

Det anbefales ikke at bruge vand fra hanen eller mineralvand, da mineralerne i vandet vil forårsage kalkaflejringer. Det anbefales kun at hælde rensat vand i vandtanken.

04. FUNKTIONER

1. At holde varmen

Vælg funktionen **"keep warm"** på displayet, og tryk på knappen + eller - for at indstille den ønskede temperatur (temperaturområdet er 38-85 °C). Når den valgte temperatur er nået, bipper apparatet 3 gange.

Bemærk: Følgende situationer skal bemærkes:

- a. Når vandtemperaturen er lavere end den valgte temperatur, vil enheden først opvarme vandet til den indstillede temperatur og holde den konstant.
- b. Når vandtemperaturen er højere end den valgte temperatur, opvarmer apparatet ikke vandet, men lader det afkøle naturligt, indtil kaffemaskinen når den ønskede temperatur.
- c. For din families sikkerheds skyld kører kaffemaskinen i maksimalt 24 timer, når du vælger varmholdnings- og færdiggørelsesfunktionen. Efter 24 timer slukker maskinen automatisk.

2. Kogende vand

Vælg funktionen **"boil"** vand på skærmen, og tryk på knappen + eller - for at indstille opvarmningstemperaturen. Når du har indstillet temperaturen, vil enheden give et kort bip, ikonet vil blinke to gange, og vandkogningen vil starte.

- a. Når vandkogningsfunktionen er tændt, opvarmer apparatet automatisk vandet til 100°C. Hvis vandtemperaturen er over eller under den indstillede temperatur, vil apparatet lade vandet køle naturligt af, og vandkogningsfunktionen vil slukke. Tryk på **"keep warm"**-knappen for automatisk at skifte til hold varm-funktionen.
- b. For din families sikkerheds skyld kører kaffemaskinen i maksimalt 24 timer, når du har valgt varmholdningsfunktionen og er færdig. Efter 24 timer slukker maskinen automatisk sig selv.

3. Køling

Vælg funktionsknappen **"auto/fan"** (køling) på displayet. Når den er tændt, udsender enheden et kort bip, temperaturikonet blinker 2 gange, og enheden begynder at køle vandet. Når den faktiske vandtemperatur er højere end den valgte temperatur, vil enheden tænde for blæseren og køle vandet og opretholde temperaturen.

- a. Når vandtemperaturen er under den valgte temperatur, koger enheden vandet til 100 °C, udsender et kort bip og tænder derefter for ventilatoren for hurtigt at køle vandet ned til den indstillede temperatur og fastholde den.
- b. For din families sikkerheds skyld kører kaffemaskinen i maksimalt 24 timer, når du vælger varmholdnings- og færdiggørelsesfunktionen. Efter 24 timer slukker maskinen automatisk.

4. vand

Knappen **"boil"** (kog vand) har følgende indstillinger:

- a. Når der trykkes på vandknappen, hælder kaffemaskinen 50 ml ad gangen.
- a. For at hælde vand, tryk og hold vandknappen nede, enheden vil give et kort bip og begynde at løbe, for at stoppe vandet skal du slippe knappen.

5. hukommelse

Når **"keep warm"** og **"boil"** er aktiveret, viser apparatets skærm den sidst indstillede temperatur; når **"keep warm"** og **"boil"** aktiveres igen, vender apparatet tilbage til de fabriksindstillede temperaturer.

05. RENGØRING OG VEDLIGEHOLDELSE

FORSIGTIG:

1. Rengør apparatet umiddelbart efter hver brug.
2. Hoveddelen må ikke nedsænkes i vand.
3. Brug ikke blegemidler eller kemiske opløsninger/tabletter til apparatet.
4. Brug ikke ståluld, slibende rengøringsmidler eller ætsende væsker (såsom benzin, acetone eller alkohol) til at rengøre apparatet.
5. Apparatet må ikke løftes eller flyttes, når det er i brug.
6. Lad ikke netledningen hænge fra bordet eller røre ved varme genstande.

RENGØRINGSMETODE:

1. Afbryd strømmen.
2. Fjern tankdækslet.
3. Hæld vandet ud af tanken.

4. Tør tanken af med et tørt håndklæde eller en tør bomuldsklud.

Bemærk: Hvis der stadig er restvarme efter brug, skal du vente 10 minutter, før du rengør den.

06. AFKALKNING AF APPARATET

Kalken bør fjernes hver uge for at sikre 100% effektivitet. Regelmæssig rengøring kan hjælpe med at reducere ophobning af kalk. Ved bortskaffelse af kalk fra vandbeholderen:

Bemærk:

1. Bland en lille pakke citronsyre (ca. 10 gram) med destilleret vand (ca. 100 ml), og hæld det i en vandbeholder, eller brug en blanding af 100 ml kogt vand og 30 ml eddike (8%).
2. Tryk på kogeknappen for at starte arbejdet, og frakobl apparatet, når det er færdigt.
3. Hæld eddikesyreopløsningen (eller eddike) ud, og tør tankens overflade af med et tørt håndklæde eller en bomuldsklud.
4. Brug et håndklæde eller en bomuldsklud til at tørre varmepladen af flere gange, indtil den er ren.
5. Hold tanken så tør som muligt for at forhindre bakterievækst.

07. FEJLANALYSE OG DIAGNOSE

Kapitlet opsummerer de mest almindelige problemer. Hvis du har spørgsmål vedrørende apparatet, bedes du kontakte kundeservice.

Fejl	Analyse	Løsningsmetoder
Maskinen varmer ikke op	Tjek: Er termostaten frakoblet? Tjek: Er temperaturen indstillet lavere end den faktiske vandtemperatur?	Vent, til maskinen er kølet af, og genstart den derefter. Følg instruktionerne for at indstille temperaturen.
„E3“ vises på den digitale skærm	Tjek det: Er vandtanken tom for vand?	Tilsæt mere vand
Maskinen tænder ikke	Tjek det: Er vandtanken tom for vand?	Tilsæt mere vand

08. GARANTIKORT

Kære kunde, tak fordi du har købt vores Neno Aqua modificerede mælkemaskine. Hvis du har problemer med maskinens drift under normale forhold, bedes du kontakte et autoriseret servicecenter.

Opbevar dit garantikort, hvis du får brug for reparationer. Produktet er dækket af en 24-måneders garanti.

Garantibetingelser og vilkår kan findes på: <https://nenop.pl/gwarancja>

For detaljer, kontakt adresseservice, besøg venligst: <https://nenop.pl/contact/?lang=en>

Specifikationer og indhold kan ændres uden varsel. Vi undskylder for eventuelle ulemper.

NL

GBRUIKERSHANDLEIDING

Geachte klant,

Bedankt voor uw aankoop van de Neno Aqua gemodificeerde melkmachine. Lees de gebruiksaanwijzing voor gebruik en bewaar deze voor het geval u de machine opnieuw moet gebruiken. De illustraties dienen alleen als voorbeeld.

01. VEILIGHEID

1. Controleer of de spanning die op de onderkant van het apparaat staat aangegeven overeenkomt met de lokale ingangsspanning voordat u de stroom aansluit.
2. Gebruik het apparaat niet als de stekker, het netsnoer of het apparaat zelf beschadigd is.
3. Neem contact op met een erkend servicecentrum als het netsnoer beschadigd is.
4. Kinderen mogen niet met het apparaat spelen of het zonder toezicht gebruiken.
5. Wees voorzichtig bij het toevoegen van water of het schoonmaken. Voeg niet te veel water toe, anders loopt het water over in het apparaat, wat kortsluiting of andere problemen kan veroorzaken.
6. Gebruik geen accessoires of onderdelen die door andere fabrikanten zijn geproduceerd of niet door Neno worden aanbevolen. Bij gebruik vervalt de garantie.
7. Dompel het apparaat niet onder in water. Zet het apparaat niet op of in de buurt van het fornuis of een kookplaat die heet zijn of in gebruik zijn.
8. Haal altijd de stekker uit het stopcontact als het apparaat onbeheerd wordt achtergelaten en voordat u het in elkaar zet, uit elkaar haalt of schoonmaakt.
9. Het apparaat is uitsluitend ontworpen voor huishoudelijk gebruik. Bij oneigenlijk gebruik (gebruik voor commerciële/semi-commerciële doeleinden of niet volgens de gebruikershandleiding) vervalt de garantie. Neno kan niet aansprakelijk worden gesteld voor schade veroorzaakt door oneigenlijk gebruik.
10. Plaats het apparaat op een stabiele, stabiele plaats en zorg voor voldoende ruimte om schade aan de omgeving door stoom uit het apparaat te voorkomen.
11. Gebruik dit product niet zonder water toe te voegen.
12. Gebruik het apparaat niet meer als het beschadigd is. Neem contact op met een erkend servicecentrum.
13. Til of verplaats het apparaat niet als het in gebruik is.
14. Voeg tijdens het stomen geen water toe aan de tank, anders kan het hete water of de stoom ontsnappen.
15. Onderhoud, reparatie of installatie uitgevoerd door iemand anders dan het geautoriseerde personeel van Neno zal leiden tot verlies van garantie.
16. Schade veroorzaakt door onjuiste installatie van het product, demontage of onjuist gebruik valt niet onder de garantie.
17. **WAARSCHUWING:** Verwijder het deksel niet terwijl het water kookt.
18. **WAARSCHUWING:** Plaats het deksel zo op de sup dat de stoom van het handvat weggeleid wordt.
19. Als het netsnoer beschadigd is, laat het dan vervangen door een erkende Neno.
20. Het apparaat kan worden gebruikt door en het onderhoud mag niet worden uitgevoerd door kinderen tenzij ze 8 jaar of ouder zijn en onder toezicht staan. Houd het apparaat en het snoer buiten bereik van kinderen jonger dan 8 jaar.
21. Als de beker te vol is, kan er kokend water uit komen.
22. De machine kan na gebruik nog een tijdje warm blijven.

02. PRODUCTINTRODUCTIE

SPECIFICATIE:

Nominaal vermogen: 220V-240V ~ 50/60Hz

Verwarmingsvermogen: 800W

Maximale inhoud: 1.1L

Afmeting product: 136x220x258mmH

Nettogewicht: 1,17kg

Brutogewicht: 1,45kg

Gebruiksconditie: binnen

PANEELFUNCTIES:

ZIE FIG. A

1. Scherm
2. Auto/Fan
3. Warm blijven
4. Kook
5. Water
6. Modus

7. Minus
8. Plus
9. Krachtige bodem

- a. Steek de stekker in het stopcontact en het apparaat maakt een geluid en het digitale paneel licht gedurende 1 seconde op.
- b. Druk op de aan/uit-knop **ZIE FIG. B** en het scherm toont de huidige watertemperatuur en de knoppen voor de waterfunctie en modus worden actief.
- c. Klik op een functietoets om de bijbehorende actie te starten.
- d. Na 2 minuten gaat de machine in stand-by, het digitale paneel dimt en de machine gaat naar de kindervergrendelingsmodus.
- e. Klik op **ZIE FIG. B** op het digitale paneel om de machine opnieuw te starten. Om de machine uit te schakelen, houdt u de knop **ZIE FIG. B** 1,5 seconden ingedrukt.

03. PRODUCTOMSCHRIJVING

ZIE FIG. C

1. Omslag
2. Hoofddeelte
3. Basis
4. Watertank
5. Bedieningspaneel
6. Waterafvoer

VOORBEREIDING

1. Voeg water toe aan de tank. Denk eraan dat het waterniveau niet hoger mag zijn dan de MAX-lijn.
2. Om de fabrieksgeur van het apparaat te elimineren, wordt aangeraden water toe te voegen tot het MAX-niveau van de watertank en op de kookfunctie te drukken, vervolgens de waterknop ingedrukt te houden en het water uit de tank te laten lopen.

Opmerking:

Het wordt afgeraden om kraanwater of mineraalwater te gebruiken omdat de mineralen in het water kalkaanslag veroorzaken. Het wordt aanbevolen om alleen gezuiverd water in de watertank te gieten.

04. KENMERKEN

1. Warm blijven

Selecteer de functie **"keep warm"** op het display en druk op de + of - knop om de gewenste temperatuur in te stellen (het temperatuurbereik is 38-85°C). Wanneer de geselecteerde temperatuur is bereikt, zal het apparaat 3 keer piepen.

Opmerking: Let op de volgende situaties:

- a. Wanneer de watertemperatuur lager is dan de geselecteerde temperatuur, zal het apparaat het water eerst opwarmen tot de ingestelde temperatuur en deze constant houden.
- b. Wanneer de watertemperatuur hoger is dan de geselecteerde temperatuur, verwarmt het apparaat het water niet, maar laat het op natuurlijke wijze afkoelen totdat de koffiemachine de gewenste temperatuur heeft bereikt.
- c. Voor de veiligheid van je gezin werkt de koffiemachine maximaal 24 uur als je de functie warmhouden en afmaken selecteert. Na 24 uur schakelt de machine automatisch uit.

2. Kokend water

Selecteer de functie **"boil"** op het scherm en druk op de + of - knop om de verwarmingstemperatuur in te stellen. Wanneer je de temperatuur hebt ingesteld, geeft het apparaat een korte pieptoon, knippert het pictogram twee keer en begint het water te koken.

- a. Als de kokendwaterfunctie is ingeschakeld, verwarmt het apparaat het water automatisch tot 100°C. Als de watertemperatuur boven of onder de ingestelde temperatuur komt, laat het apparaat het water op natuurlijke wijze afkoelen en schakelt de waterkookfunctie uit. Druk op de **"keep warm"** om automatisch over te schakelen naar de warmhoudfunctie.
- b. Voor de veiligheid van je gezin werkt het koffiezetapparaat maximaal 24 uur nadat de warmhoudfunctie is geselecteerd en je klaar bent. Na 24 uur schakelt de machine zichzelf automatisch uit.

3. Koeling

Selecteer de functietoets **"auto/fan"** (koelen) op het display. Na het inschakelen geeft het apparaat een korte pieptoon, het temperatuurpictogram knippert 2 keer en het apparaat begint het water te koelen. Wanneer de werkelijke watertemperatuur hoger is dan de geselecteerde temperatuur, zal het apparaat de ventilator inschakelen en het water afkoelen en de temperatuur handhaven.

- a. Wanneer de watertemperatuur lager is dan de geselecteerde temperatuur, zal het apparaat het water koken tot 100°C, een korte pieptoon laten horen en vervolgens de ventilator inschakelen om het water snel af te koelen tot de ingestelde temperatuur en deze te behouden.
- b. Voor de veiligheid van je gezin werkt het koffiezetapparaat maximaal 24 uur als je de warmhoud- en afwerkfunctie selecteert. Na 24 uur schakelt de machine automatisch uit.

4. Water

De knop **"boil"** (water koken) heeft de volgende instellingen:

- a. Als de waterknop wordt ingedrukt, schenkt het koffiezetapparaat 50 ml per keer.
- a. Om water te gieten houdt u de waterknop ingedrukt, het apparaat geeft een korte pieptoon en begint te lopen, om het water te stoppen laat u de knop los.

5. Geheugen

Als **"keep warm"** en **"boil"** geactiveerd zijn, toont het scherm van het apparaat de laatst ingestelde temperatuur; als **"keep warm"** en **"boil"** opnieuw geactiveerd zijn, keert het apparaat terug naar de fabriekinstellingen voor de temperatuur.

05. REINIGING EN ONDERHOUD

LET OP:

1. Reinig het apparaat onmiddellijk na elk gebruik.
2. Dompel het hoofddeelte niet onder in water.
3. Gebruik geen bleekmiddelen of chemische oplossingen/tabletten voor het apparaat.
4. Gebruik geen staalwol, schuurmiddelen of bijtende vloeistoffen (zoals benzine, aceton of alcohol) om het apparaat schoon te maken.
5. Til of verplaats het apparaat niet als het in gebruik is.
6. Laat het netsnoer niet aan de tafel hangen of hete voorwerpen aanraken.

REINIGINGSMETHODE:

1. Schakel de stroom uit.
2. Verwijder het tankdeksel.
3. Giet het water uit de tank.
4. Veeg de tank af met een droge handdoek of een droge katoenen doek.

Opmerking: Als er na gebruik nog restwarmte is, wacht dan 10 minuten voordat u het schoonmaakt.

06. HET APPARAAT ONTKALKEN

De kalkaanslag moet elke week worden verwijderd om 100% efficiëntie te garanderen. Regelmatig schoonmaken kan helpen om ophoping van kalkaanslag te verminderen. Bij het verwijderen van kalk uit het waterreservoir:

Opmerking:

1. Meng een klein pakje citroenzuur (ongeveer 10 gram) met gedestilleerd water (ongeveer 100ml) en giet het in een waterreservoir of gebruik een mengsel van 100ml gekookt water en 30ml azijn (8%).
2. Druk op de kookknop om te beginnen met werken en ontkoppel het apparaat nadat het klaar is.
3. Giet de azijnzuuroplossing (of azijn) uit en veeg het oppervlak van de tank af met een droge handdoek of katoenen doek.
4. Gebruik een handdoek of katoenen doek om de verwarmingsplaat meerdere keren schoon te vegen.
5. Houd de tank zo droog mogelijk om bacteriegroei te voorkomen.

07. FOUTENANALYSE EN DIAGNOSE

Het hoofdstuk geeft een overzicht van de meest voorkomende problemen. Als u vragen hebt over het apparaat, neem dan contact op met de klantenservice.

Fout	Analyse	Oplossingsmethoden
De machine wordt niet warm	Controleer: is de thermostaat losgekoppeld? Controleer dit: is de temperatuur lager ingesteld dan de werkelijke watertemperatuur?	Wacht tot het apparaat is afgekoeld en start het dan opnieuw op. Volg de instructies om de temperatuur in te stellen.
„E3” verschijnt op het digitale scherm	Controleer dit: is de watertank leeg?	Meer water toevoegen
De machine gaat niet aan	Controleer dit: is de watertank leeg?	Meer water toevoegen

08. GARANTIEKAART

Geachte klant, Hartelijk dank voor de aankoop van onze Neno Aqua gemodificeerde melkmachine. Als u problemen ondervindt met de werking van de machine onder normale omstandigheden, neem dan contact op met een erkend servicecentrum.

Bewaar je garantiekaart voor het geval je reparaties nodig hebt. Het product wordt gedekt door een garantie van 24 maanden.

De garantievoorwaarden zijn te vinden op: <https://neno.pl/gwarancja>

Voor meer informatie kunt u contact opnemen met de adresseringsdienst op: <https://neno.pl/contact/?lang=en>

Specificaties en inhoud kunnen zonder voorafgaande kennisgeving worden gewijzigd. Onze excuses voor enig ongemak.

ES

MANUAL DEL USUARIO

Estimado cliente,

Gracias por adquirir la máquina de leche modificada Neno Aqua. Por favor, lea el manual de instrucciones antes de usarla y guárdelo por si necesita volver a utilizarla. Las ilustraciones sólo sirven de ejemplo.

01. SEGURIDAD

1. Compruebe si la tensión indicada en la parte inferior del aparato se corresponde con la tensión de entrada local antes de conectar la alimentación.
2. No utilice el aparato si el enchufe, el cable de alimentación o el propio aparato están dañados.
3. Si el cable de alimentación está dañado, póngase en contacto con un centro de servicio autorizado.
4. Los niños no deben jugar con la máquina ni utilizarla sin supervisión.
5. Tenga cuidado al añadir agua o al limpiar. No añada demasiada agua, de lo contrario, el agua desbordará el aparato, lo que puede provocar un cortocircuito u otros problemas.
6. No utilice accesorios o piezas producidos por otros fabricantes o no recomendados por Neno. Si se utilizan, la garantía quedará invalidada.
7. No sumerja el cuerpo principal en agua. No coloque el aparato sobre o cerca de una estufa o cocina que estén calientes o en uso.
8. Desconecte siempre el aparato de la red eléctrica si se deja sin vigilancia y antes de montarlo, desmontarlo o limpiarlo.
9. La máquina está diseñada exclusivamente para uso doméstico. Si se utiliza de forma inadecuada (con fines comerciales o semicomerciales o sin seguir las instrucciones del manual del usuario), la garantía quedará invalidada. Neno no se hace responsable de los daños causados por un uso inadecuado.
10. Coloque el aparato en un lugar estable y fijo y asegúrese de que hay espacio suficiente para evitar daños en el entorno causados por el vapor de la máquina.
11. No utilice este producto sin añadir agua.
12. Si el aparato está dañado, no vuelva a utilizarlo. Póngase en contacto con un servicio técnico autorizado.
13. No levante ni mueva el aparato cuando esté en uso.
14. No añada agua al depósito cuando esté cocinando al vapor, de lo contrario podría expulsar el agua caliente o el vapor.
15. El mantenimiento, la reparación o la instalación realizados por personas ajenas al personal autorizado de Neno provocarán la pérdida de la garantía.
16. La garantía no cubre los daños causados por una instalación incorrecta, desmontaje o uso inadecuado del producto.
17. **ADVERTENCIA:** No retire la tapa mientras el agua esté hirviendo.
18. **ADVERTENCIA:** Coloque la tapa sobre el sup de forma que el vapor se dirija en dirección contraria a la asa.
19. Si el cable de alimentación está dañado, haga que lo sustituya un técnico autorizado de Neno.
20. La máquina puede ser utilizada y su mantenimiento no debe ser realizado por niños a menos que tengan 8 años o más y estén bajo supervisión. Mantenga el aparato y su cable fuera del alcance de los niños menores de 8 años.
21. Si la taza se llena en exceso, puede expulsar agua hirviendo.
22. La máquina puede mantenerse caliente durante un tiempo después de su uso.

02. INTRODUCCIÓN DEL PRODUCTO

ESPECIFICACIONES:

Potencia nominal: 220V-240V ~ 50/60Hz

Potencia calorífica: 800 W

Capacidad máxima: 1,1 l

Dimensiones del producto: 136x220x258mmH

Peso neto: 1,17 kg

Peso bruto: 1,45 kg

Condición de uso: interior

CARACTERÍSTICAS DEL PANEL:

VER FIG. A

1. Pantalla
2. Auto/Fan
3. Mantén el calor
4. Hervir
5. Agua
6. Modo
7. Menos
8. Más
9. Fondo de potencia

- a. Enchufe la fuente de alimentación y la máquina emitirá un sonido y el panel digital se iluminará durante 1 segundo.
- b. Pulse el botón de encendido **VER FIG. B** y la pantalla mostrará la temperatura actual del agua y los botones de función y modo del agua se activarán.
- c. Haga clic en una tecla de función de su elección para iniciar la acción correspondiente.
- d. Transcurridos 2 minutos, la máquina pasará al modo de espera, el panel digital se atenuará y la máquina pasará al modo de bloqueo para niños.
- e. Para reiniciar la máquina, pulse **VER FIG. B** en el panel digital. Para apagar la máquina, mantenga pulsado el botón **VER FIG. B** durante 1,5 segundos.

03. DESCRIPCIÓN DEL PRODUCTO

VER FIG. C

1. Portada

2. Cuerpo principal
3. Base
4. Depósito de agua
5. Panel de control
6. Salida de agua

PREPARACIÓN

1. Añada agua al depósito. Recuerde que el nivel de agua no debe superar la línea MAX.
2. Para eliminar el olor a fábrica del aparato, se sugiere añadir agua hasta el nivel MAX del depósito de agua y pulsar la función hervir, después mantener pulsado el botón de agua y vaciar el agua del depósito.

Nota:

No se recomienda utilizar agua del grifo o agua mineral porque los minerales del agua provocarán la acumulación de cal. Se sugiere verter únicamente agua purificada en el depósito de agua.

04. CARACTERÍSTICAS

1. Mantener el calor

Seleccione la función "keep warm" en la pantalla y pulse el botón + o - para ajustar la temperatura deseada (el rango de temperatura es de 38-85°C). Cuando se alcance la temperatura seleccionada, la unidad emitirá 3 pitidos.

Nota: Deben tenerse en cuenta las siguientes situaciones:

- a. Cuando la temperatura del agua sea inferior a la seleccionada, el aparato calentará primero el agua hasta alcanzar la temperatura fijada y la mantendrá constante.
- b. Cuando la temperatura del agua es superior a la seleccionada, el aparato no calienta el agua, sino que deja que se enfríe de forma natural hasta que la cafetera alcanza la temperatura deseada.
- c. Para la seguridad de su familia, cuando seleccione la función de mantener caliente y terminar, la cafetera funcionará durante un máximo de 24 horas. Transcurridas 24 horas, la cafetera se apagará automáticamente.

2. Agua hirviendo

Seleccione la función "boil" agua en la pantalla y pulse el botón + o - para ajustar la temperatura de calentamiento. Cuando haya ajustado la temperatura, el aparato emitirá un breve pitido, el icono parpadeará dos veces y comenzará a hervir el agua.

- a. Cuando la función de ebullición está activada, el aparato calienta automáticamente el agua a 100°C. Si la temperatura del agua es superior o inferior a la temperatura ajustada, el aparato dejará que el agua se enfríe de forma natural y la función de ebullición se desactivará. Pulse el botón "keep warm" para pasar automáticamente a la función "Mantener caliente".
- b. Para la seguridad de su familia, una vez seleccionada la función de mantenimiento del calor y cuando haya terminado, la cafetera funcionará durante un máximo de 24 horas. Transcurridas 24 horas, la cafetera se apagará automáticamente.

3. Refrigeración

Seleccione el botón de función "auto/fan" (enfriamiento) en la pantalla. Cuando se encienda, la unidad emitirá un breve pitido, el icono de temperatura parpadeará 2 veces y la unidad comenzará a enfriar el agua. Cuando la temperatura real del agua sea superior a la temperatura seleccionada, la unidad encenderá el ventilador y enfriará el agua y mantendrá la temperatura.

- a. Cuando la temperatura del agua sea inferior a la seleccionada, el aparato hervirá el agua a 100°C, emitirá un breve pitido y, a continuación, encenderá el ventilador para enfriar rápidamente el agua hasta la temperatura fijada y mantenerla.
- b. Para la seguridad de su familia, cuando seleccione la función de mantener caliente y terminar, la cafetera funcionará durante un máximo de 24 horas. Transcurridas 24 horas, la cafetera se apagará automáticamente.

4. Agua

El botón "boil" (agua hirviendo) tiene los siguientes ajustes:

- a. Al pulsar el botón de agua, la cafetera vierte 50 ml de una vez.
- a. Para verter agua, mantenga pulsado el botón de agua, la unidad emitirá un breve pitido y comenzará a correr, para detener el agua suelte el botón.

5. Memoria

Cuando "keep warm" y "boil" están activados, la pantalla del aparato mostrará la última temperatura ajustada; cuando "keep warm" y "boil" se activan de nuevo, el aparato volverá a los ajustes de temperatura de fábrica.

05. LIMPIEZA Y MANTENIMIENTO

PRECAUCIÓN:

1. Limpie el aparato inmediatamente después de cada uso.
2. No sumerja el cuerpo principal en agua.
3. No utilice lejía ni soluciones/tabletas químicas para el aparato.
4. No utilice estropajos de acero, limpiadores abrasivos ni líquidos corrosivos (como gasolina, acetona o alcohol) para limpiar el aparato.
5. No levante ni mueva el aparato cuando esté en uso.
6. No deje que el cable de alimentación cuelgue de la mesa ni toque objetos calientes.

MÉTODO DE LIMPIEZA:

1. Desconecta la alimentación.
2. Retire la tapa del depósito.
3. Vierte el agua del depósito.
4. Limpie el depósito con una toalla seca o un paño de algodón seco.

Nota: Si aún queda calor residual después del uso, espere 10 minutos antes de limpiarlo.

06. DESCALCIFICACIÓN DEL APARATO

El sarro debe eliminarse cada semana para garantizar una eficacia de funcionamiento del 100%. Una limpieza regular puede ayudar a reducir la acumulación de cal. Cuando elimine cal del recipiente de agua:

Nota:

1. Mezcle un sobrecito de ácido cítrico (unos 10 gramos) con agua destilada (unos 100 ml) y viértalo en un recipiente con agua o utilice una mezcla de 100 ml de agua hervida y 30 ml de vinagre (8%).
2. Pulse el botón de ebullición para empezar a trabajar y desconecte el aparato al terminar.
3. Vierta la solución de ácido acético (o vinagre) y limpie la superficie del depósito con una toalla seca o un paño de algodón.
4. Utilice una toalla o un paño de algodón para limpiar la placa calefactora varias veces hasta que quede limpia.
5. Mantenga el depósito lo más seco posible para evitar la proliferación de bacterias.

07. ANÁLISIS Y DIAGNÓSTICO DE FALLOS

En este capítulo se resumen los problemas más frecuentes. Si tiene alguna duda sobre el aparato, póngase en contacto con el centro de atención al cliente.

Fallo	Análisis	Métodos de resolución
La máquina no se calienta	Comprobación: ¿está desconectado el termostato? Compruébelo: ¿La temperatura ajustada es inferior a la temperatura real del agua?	Espere a que la máquina se enfríe y vuelva a ponerla en marcha. Siga las instrucciones para ajustar la temperatura.
„E3” aparece en la pantalla digital	Compruébalo: ¿Se ha acabado el agua del depósito?	Añadir más agua
La máquina no se enciende	Compruébalo: ¿Se ha acabado el agua del depósito?	Añadir más agua

08. TARJETA DE GARANTÍA

Estimado cliente, gracias por adquirir nuestra máquina de leche modificada Neno Aqua. Si tiene algún problema con el funcionamiento de la máquina en condiciones normales, póngase en contacto con un centro de servicio autorizado.

Conservar la tarjeta de garantía por si necesita reparaciones. El producto tiene una garantía de 24 meses.

Las condiciones de la garantía pueden consultarse en: <https://neno.pl/gwarancja>

MANUALE UTENTE

Gentile cliente,
grazie per aver acquistato la macchina per il latte modificata Neno Aqua. Si prega di leggere le istruzioni per l'uso prima dell'uso e di conservarle in caso di necessità. Le illustrazioni servono solo come esempio.

01. SICUREZZA

1. Prima di collegare l'alimentazione, verificare che la tensione indicata sul fondo dell'apparecchio corrisponda alla tensione di ingresso locale.
2. Non utilizzare l'apparecchio se la spina, il cavo di alimentazione o l'apparecchio stesso sono danneggiati.
3. Se il cavo di alimentazione è danneggiato, rivolgersi a un centro di assistenza autorizzato.
4. I bambini non devono giocare con la macchina o utilizzarla senza supervisione.
5. Prestare attenzione quando si aggiunge acqua o si pulisce. Non aggiungere troppa acqua, altrimenti l'acqua traboccherà nell'apparecchio, causando un corto circuito o altri problemi.
6. Non utilizzare accessori o parti prodotte da altri produttori o non raccomandate da Neno. In caso di utilizzo, la garanzia decade.
7. Non immergere il corpo principale in acqua. Non collocare l'apparecchio sopra o vicino a fornelli o cucine caldi o in funzione.
8. Scollegare sempre l'apparecchio dall'alimentazione elettrica se viene lasciato incustodito e prima di montarlo, smontarlo o pulirlo.
9. La macchina è progettata esclusivamente per uso domestico. In caso di uso improprio (uso commerciale/semicommerciale o non conforme al manuale d'uso), la garanzia decade. Neno non sarà responsabile per i danni causati da un uso inappropriato.
10. Collocare l'apparecchio in una posizione stabile e piana e assicurarsi che vi sia spazio sufficiente per evitare danni all'ambiente circostante causati dal vapore dell'apparecchio.
11. Non utilizzare questo prodotto senza aggiungere acqua.
12. Se l'apparecchio è danneggiato, non utilizzarlo più. Rivolgersi a un centro di assistenza autorizzato.
13. Non sollevare o spostare l'apparecchio quando è in uso.
14. Non aggiungere acqua al serbatoio durante la cottura a vapore, altrimenti l'acqua calda o il vapore potrebbero essere espulsi.
15. La manutenzione, la riparazione o l'installazione eseguite da persone diverse dal personale autorizzato Neno comportano la perdita della garanzia.
16. Eventuali danni causati dall'installazione inappropriata del prodotto, dallo smontaggio o dall'uso improprio non sono coperti dalla garanzia.
17. **AVVERTENZA:** non rimuovere il coperchio mentre l'acqua bolle.
18. **AVVERTENZA:** posizionare il coperchio del sup in modo che il vapore sia diretto lontano dall'impugnatura.
19. Se il cavo di alimentazione è danneggiato, farlo sostituire da un tecnico autorizzato Neno.
20. L'apparecchio può essere utilizzato e la manutenzione non deve essere effettuata da bambini, a meno che non abbiano almeno 8 anni e siano sotto la loro supervisione. Tenere l'apparecchio e il suo cavo fuori dalla portata dei bambini di età inferiore agli 8 anni.
21. Se la tazza viene riempita troppo, è possibile che venga espulsa acqua bollente.
22. La macchina può rimanere calda per un po' di tempo dopo l'uso.

02. INTRODUZIONE AL PRODOTTO

SPECIFICHE:

Potenza nominale: 220V-240V ~ 50/60Hz

Potenza di riscaldamento: 800W

Capacità massima: 1,1L

Dimensioni del prodotto: 136x220x258mmH

Peso netto: 1,17 kg

Peso lordo: 1,45 kg

Condizione d'uso: interno

CARATTERISTICHE DEL PANNELLO:

VEDERE FIG. A

1. Schermo
2. Auto/ventilatore
3. Mantenere il calore
4. Bollire
5. Acqua
6. Modalità
7. Meno
8. In più
9. Fondo di potenza
 - a. Collegando l'alimentatore, la macchina emette un suono e il pannello digitale si accende per 1 secondo.
 - b. Premendo il pulsante di accensione **VEDI FIG. B**, lo schermo visualizzerà la temperatura attuale dell'acqua e i pulsanti della funzione acqua e della modalità diventeranno attivi.
 - c. Fare clic su un tasto funzione a scelta per avviare l'azione corrispondente.
 - d. Dopo 2 minuti la macchina passa in modalità standby, il pannello digitale si oscura e la macchina passa in modalità blocco bambini.
 - e. Per riavviare la macchina, fare clic su **VEDI FIG. B** sul pannello digitale. Per spegnere la macchina, tenere premuto il pulsante **VEDI FIG. B** per 1,5 secondi.

03. DESCRIZIONE DEL PRODOTTO

VEDERE FIG. C

1. Copertina
2. Corpo principale
3. Base
4. Serbatoio dell'acqua
5. Pannello di controllo
6. Uscita acqua

PREPARAZIONE

1. Aggiungere acqua nel serbatoio. Ricordate che il livello dell'acqua non deve superare la linea MAX.
2. Per eliminare l'odore di fabbrica dall'apparecchio, si consiglia di aggiungere acqua al livello MAX del serbatoio dell'acqua e di premere la funzione di ebollizione, quindi di tenere premuto il pulsante dell'acqua e di scaricare l'acqua dal serbatoio.

Nota:

Non è consigliabile utilizzare acqua di rubinetto o minerale, poiché i minerali presenti nell'acqua causano l'accumulo di calcare. Si consiglia di versare nel serbatoio dell'acqua solo acqua depurata.

04. CARATTERISTICHE

1. Tenersi al caldo

Selezionare la funzione "keep warm" sul display e premere il pulsante + o - per impostare la temperatura desiderata (l'intervallo di temperatura è 38-85°C). Quando la temperatura selezionata viene raggiunta, l'apparecchio emette 3 segnali acustici.

Nota: è necessario tenere presente le seguenti situazioni:

- Quando la temperatura dell'acqua è inferiore a quella selezionata, l'unità riscalda prima l'acqua alla temperatura impostata e la mantiene costante.
- Quando la temperatura dell'acqua è superiore a quella selezionata, l'apparecchio non riscalda l'acqua, ma la lascia raffreddare naturalmente finché la macchina da caffè non raggiunge la temperatura desiderata.
- Per la sicurezza della vostra famiglia, quando si seleziona la funzione di mantenimento in caldo e di finitura, la macchina da caffè funziona per un massimo di 24 ore. Dopo 24 ore, la macchina si spegne automaticamente.

2. Acqua bollente

Selezionare la funzione "boil" sullo schermo e premere il pulsante + o - per impostare la temperatura di riscaldamento. Una volta impostata la temperatura, l'apparecchio emette un breve segnale acustico, l'icona lampeggia due volte e si avvia l'ebollizione dell'acqua.

- Quando la funzione di ebollizione dell'acqua è attivata, l'apparecchio riscalda automaticamente l'acqua a 100°C. Se la temperatura dell'acqua è superiore o inferiore alla temperatura impostata, l'apparecchio lascia raffreddare l'acqua in modo naturale e la funzione di ebollizione dell'acqua si spegne. Premendo il tasto "keep warm" si passa automaticamente alla funzione keep warm.
- Per la sicurezza della vostra famiglia, una volta selezionata la funzione di mantenimento in caldo e terminata l'operazione, la macchina da caffè funziona per un massimo di 24 ore. Dopo 24 ore la macchina si spegne automaticamente.

3. Raffreddamento

Selezionare il pulsante della funzione "auto/fan" (raffreddamento) sul display. All'accensione, l'unità emette un breve segnale acustico, l'icona della temperatura lampeggia 2 volte e l'unità inizia a raffreddare l'acqua. Quando la temperatura effettiva dell'acqua è superiore alla temperatura selezionata, l'unità accende la ventola e raffredda l'acqua, mantenendo la temperatura.

- Quando la temperatura dell'acqua è inferiore a quella selezionata, l'unità fa bollire l'acqua a 100°C, emette un breve segnale acustico e poi accende la ventola per raffreddare rapidamente l'acqua fino alla temperatura impostata e mantenerla.
- Per la sicurezza della vostra famiglia, quando si seleziona la funzione di mantenimento in caldo e di finitura, la macchina da caffè funziona per un massimo di 24 ore. Dopo 24 ore, la macchina si spegne automaticamente.

4. Acqua

Il pulsante "boil" (bollire l'acqua) ha le seguenti impostazioni:

- Quando si preme il pulsante dell'acqua, la macchina da caffè versa 50 ml alla volta.
- Per versare l'acqua, tenere premuto il pulsante dell'acqua; l'unità emette un breve segnale acustico e inizia a scorrere, per interrompere l'acqua rilasciare il pulsante.

5. Memoria

Quando si attivano le funzioni "keep warm" e "boil", sullo schermo dell'apparecchio viene visualizzata l'ultima temperatura impostata; quando si attivano nuovamente le funzioni "keep warm" e "boil", l'apparecchio torna alle impostazioni di temperatura di fabbrica.

05. PULIZIA E MANUTENZIONE

ATTENZIONE:

- Pulire l'apparecchio immediatamente dopo ogni utilizzo.
- Non immergere il corpo principale in acqua.
- Non utilizzare soluzioni/tablet sbiancanti o chimici per l'apparecchio.
- Non utilizzare lana d'acciaio, detersivi abrasivi o liquidi corrosivi (come benzina, acetone o alcol) per pulire l'apparecchio.
- Non sollevare o spostare l'apparecchio quando è in uso.
- Non lasciare che il cavo di alimentazione pendà dal tavolo o tocchi oggetti caldi.

METODO DI PULIZIA:

- Scollegare l'alimentazione.
- Rimuovere il coperchio del serbatoio.
- Versare l'acqua dal serbatoio.
- Pulire il serbatoio con un asciugamano o un panno di cotone asciutto.

Nota: se dopo l'uso il calore residuo è ancora presente, attendere 10 minuti prima di pulirlo.

06. DECALCIFICAZIONE DELL'APPARECCHIO

Il calcare deve essere rimosso ogni settimana per garantire un'efficienza di lavoro del 100%. Una pulizia regolare può contribuire a ridurre l'accumulo di calcare. Quando si eliminano il calcare dal contenitore dell'acqua:

Nota:

- Miscelare una piccola confezione di acido citrico (circa 10 grammi) con acqua distillata (circa 100 ml) e versare in un contenitore d'acqua oppure utilizzare una miscela di 100 ml di acqua bollita e 30 ml di aceto (8%).
- Premere il pulsante di ebollizione per iniziare il lavoro e scollegare l'apparecchio al termine dello stesso.
- Versare la soluzione di acido acetico (o aceto) e pulire la superficie del serbatoio con un panno asciutto o di cotone.
- Utilizzare un asciugamano o un panno di cotone per pulire la piastra riscaldante più volte fino a quando non è pulita.
- Mantenere la vasca il più possibile asciutta per evitare la formazione di batteri.

07. ANALISI E DIAGNOSI DEI GUASTI

Il capitolo riassume i problemi più comuni. In caso di domande sull'apparecchio, contattare il centro di assistenza clienti.

Guasto	Analisi	Metodi di risoluzione
La macchina non si riscalda	Controllo: il termostato è scollegato? Controllare: La temperatura impostata è inferiore alla temperatura effettiva dell'acqua?	Attendere che la macchina si raffreddi e riavviarla. Seguire le istruzioni per impostare la temperatura.
Sullo schermo digitale appare „E3”.	Controllare: Il serbatoio dell'acqua è vuoto?	Aggiungere altra acqua
La macchina non si accende	Controllare: Il serbatoio dell'acqua è vuoto?	Aggiungere altra acqua

08. CARTA DI GARANZIA

Gentile cliente, grazie per aver acquistato la macchina per il latte modificata Neno Aqua. In caso di problemi di funzionamento della macchina in condizioni normali, si prega di contattare un centro di assistenza autorizzato.

Conservare il certificato di garanzia in caso di riparazioni. Il prodotto è coperto da una garanzia di 24 mesi.

I termini e le condizioni di garanzia sono disponibili all'indirizzo: <https://neno.pl/gwarancja>.

Per maggiori dettagli, contattare il servizio di assistenza, visitare il sito: <https://neno.pl/contact/?lang=en>

Le specifiche e i contenuti sono soggetti a modifiche senza preavviso. Ci scusiamo per eventuali inconvenienti.

MANUEL DE L'UTILISATEUR

Chère cliente, cher client,

Nous vous remercions d'avoir acheté la machine à lait modifiée Neno Aqua. Veuillez lire le manuel d'instructions avant de l'utiliser et conservez-le au cas où vous auriez besoin de l'utiliser à nouveau. Les illustrations sont données à titre d'exemple.

01. SÉCURITÉ

- Vérifiez que la tension indiquée sur le dessous de l'appareil correspond à la tension d'entrée locale avant de brancher l'appareil.
- N'utilisez pas l'appareil si la fiche, le cordon d'alimentation ou l'appareil lui-même est endommagé.
- Si le cordon d'alimentation est endommagé, contactez un centre de service agréé.
- Les enfants ne doivent pas jouer avec l'appareil ni l'utiliser sans surveillance.
- Faites attention lorsque vous ajoutez de l'eau ou que vous nettoyez. N'ajoutez pas trop d'eau, sinon l'eau débordera de l'appareil, ce qui peut provoquer un court-circuit ou d'autres problèmes.
- N'utilisez pas d'accessoires ou de pièces produits par d'autres fabricants ou non recommandés par Neno. En cas d'utilisation, la garantie ne sera plus valable.
- Ne pas immerger le corps principal dans l'eau. Ne pas placer l'appareil sur ou à proximité d'une cuisinière ou d'un fourneau chauds ou en cours d'utilisation.
- Débranchez toujours l'appareil de l'alimentation électrique s'il est laissé sans surveillance et avant de l'assembler, de le démonter ou de le nettoyer.
- L'appareil est conçu pour un usage domestique uniquement. En cas d'utilisation inappropriée (utilisation à des fins commerciales/semi-commerciales ou non conforme au manuel d'utilisation), la garantie n'est plus valable. Neno n'est pas responsable des dommages causés par une utilisation inappropriée.
- Placez l'appareil sur une position stable et assurez-vous qu'il y a suffisamment d'espace pour éviter tout dommage à l'environnement causé par la vapeur provenant de l'appareil.
- Ne pas utiliser ce produit sans y ajouter de l'eau.
- Si l'appareil est endommagé, ne l'utilisez plus. Contactez un centre de service agréé.
- Ne pas soulever ou déplacer l'appareil lorsqu'il est en cours d'utilisation.
- Ne pas ajouter d'eau dans le réservoir pendant la cuisson à la vapeur, sinon l'eau chaude ou la vapeur risque d'être expulsée.
- L'entretien, la réparation ou l'installation effectués par une personne autre que le personnel autorisé de Neno entraînera la perte de la garantie.
- Tout dommage causé par une installation inappropriée du produit, un démontage ou une utilisation incorrecte n'est pas couvert par la garantie.
- AVERTISSEMENT:** Ne pas retirer le couvercle lorsque l'eau est en train de bouillir.
- AVERTISSEMENT:** Placez le couvercle sur le sup de manière à ce que la vapeur soit dirigée à l'opposé de la poignée.
- Si le cordon d'alimentation est endommagé, faites-le remplacer par un agent agréé Neno.
- L'appareil peut être utilisé et entretenu par des enfants âgés d'au moins 8 ans et placés sous surveillance. Tenez l'appareil et son cordon hors de portée des enfants de moins de 8 ans.
- Si la tasse est trop remplie, de l'eau bouillante peut être expulsée.
- La machine peut rester chaude pendant un certain temps après utilisation.

02. INTRODUCTION DU PRODUIT

SPECIFICATION:

Puissance nominale: 220V-240V ~ 50/60Hz

Puissance de chauffage: 800W

Capacité maximale: 1,1 L

Taille du produit: 136x220x258mmH

Poids net: 1,17 kg

Poids brut: 1,45 kg

Conditions d'utilisation: intérieur

CARACTÉRISTIQUES DU PANNEAU :

VOIR FIG. A

- Écran
- Auto/Fan
- Restez au chaud
- Bouillir
- L'eau
- Mode
- Moins
- Plus
- Fond de panier

- Branchez l'alimentation électrique, l'appareil émet un son et le panneau numérique s'allume pendant 1 seconde.
- Appuyez sur le bouton d'alimentation **VOIR FIG. B** et l'écran affichera la température actuelle de l'eau et les boutons de fonction et de mode de l'eau deviendront actifs.
- Cliquez sur une touche de fonction de votre choix pour lancer l'action correspondante.
- Au bout de 2 minutes, l'appareil passe en mode veille, le panneau numérique s'assombrit et l'appareil passe en mode de verrouillage des enfants.
- Pour redémarrer la machine, cliquez sur **VOIR FIG B** sur le panneau numérique. Pour éteindre la machine, appuyez sur le bouton **VOIR FIG B** et maintenez-le enfoncé pendant 1,5 seconde.

03. DESCRIPTION DU PRODUIT

VOIR FIG. C

- Couverture
- Corps principal
- Base
- Réservoir d'eau
- Panneau de contrôle
- Sortie d'eau

PRÉPARATION

- Ajoutez de l'eau dans le réservoir. N'oubliez pas que le niveau d'eau ne doit pas dépasser la ligne MAX.
- Pour éliminer l'odeur d'usine de l'appareil, il est conseillé d'ajouter de l'eau jusqu'au niveau MAX du réservoir d'eau et d'appuyer sur la fonction d'ébullition, puis d'appuyer sur le bouton d'eau et de le maintenir enfoncé, et de vider l'eau du réservoir.

Remarque:

Il n'est pas recommandé d'utiliser de l'eau du robinet ou de l'eau minérale, car les minéraux présents dans l'eau provoquent une accumulation de tartre. Il est conseillé de ne verser que de l'eau purifiée dans le réservoir d'eau.

04. CARACTÉRISTIQUES

1. Se réchauffer

Sélectionnez la fonction "keep warm" sur l'écran et appuyez sur les touches + ou - pour régler la température souhaitée (la plage de température est comprise entre 38 et 85°C).

Lorsque la température sélectionnée est atteinte, l'appareil émet 3 bips.

Note: Les situations suivantes doivent être prises en compte:

- Lorsque la température de l'eau est inférieure à la température sélectionnée, l'appareil commence par chauffer l'eau jusqu'à la température réglée et la maintient constante.
- Lorsque la température de l'eau est supérieure à la température sélectionnée, l'appareil ne chauffe pas l'eau, mais la laisse refroidir naturellement jusqu'à ce que la machine à café atteigne la température requise.
- Pour la sécurité de votre famille, lorsque vous sélectionnez la fonction de maintien au chaud et de finition, la machine à café fonctionne pendant un maximum de 24 heures. Au bout de 24 heures, la machine s'éteint automatiquement.

2. Eau bouillante

Sélectionnez la fonction "boil" l'eau sur l'écran et appuyez sur les boutons + ou - pour régler la température de chauffage. Une fois la température réglée, l'appareil émet un bref signal sonore, l'icône clignote deux fois et l'ébullition de l'eau commence.

- Lorsque la fonction d'ébullition de l'eau est activée, l'appareil chauffe automatiquement l'eau jusqu'à 100°C. Si la température de l'eau est supérieure ou inférieure à la température réglée, l'appareil laisse l'eau refroidir naturellement et la fonction "bouillir l'eau" s'arrête. Appuyez sur la touche "keep warm" pour passer automatiquement à la fonction de maintien au chaud.
- Pour la sécurité de votre famille, une fois que la fonction de maintien au chaud a été sélectionnée et que vous avez terminé, la machine à café fonctionne pendant un maximum de 24 heures. Au bout de 24 heures, la machine s'éteint automatiquement.

3. Refroidissement

Sélectionnez la touche de fonction "auto/fan" (refroidissement) sur l'écran. Lors de la mise en marche, l'appareil émet un bref signal sonore, l'icône de température clignote deux fois et l'appareil commence à refroidir l'eau. Lorsque la température réelle de l'eau est supérieure à la température sélectionnée, l'appareil met en marche le ventilateur, refroidit l'eau et maintient la température.

- Lorsque la température de l'eau est inférieure à la température sélectionnée, l'appareil fait bouillir l'eau jusqu'à 100°C, émet un bref signal sonore et met en marche le ventilateur pour refroidir rapidement l'eau jusqu'à la température réglée et la maintenir.
- Pour la sécurité de votre famille, lorsque vous sélectionnez la fonction de maintien au chaud et de finition, la machine à café fonctionne pendant un maximum de 24 heures. Au bout de 24 heures, la machine s'éteint automatiquement.

4. Eau

La touche "boil" (bouillir de l'eau) permet les réglages suivants :

- Lorsque l'on appuie sur le bouton d'eau, la machine à café verse 50 ml à la fois.
- Pour verser de l'eau, appuyez sur le bouton d'eau et maintenez-le enfoncé, l'appareil émettra un bref bip et commencera à couler, pour arrêter l'eau, relâchez le bouton.

5. Mémoire

Lorsque les fonctions "keep warm" et "boil" sont activées, l'écran de l'appareil affiche la dernière température réglée ; lorsque les fonctions "keep warm" et "boil" sont à nouveau activées, l'appareil revient aux réglages de température d'usine.

05. NETTOYAGE ET ENTRETIEN

ATTENTION:

- Nettoyez l'appareil immédiatement après chaque utilisation.
- Ne pas immerger le corps principal dans l'eau.
- N'utilisez pas de produits de blanchiment ou de solutions/comprimés chimiques pour l'appareil.
- Ne pas utiliser de laine d'acier, de nettoyeurs abrasifs ou de liquides corrosifs (tels que l'essence, l'acétone ou l'alcool) pour nettoyer l'appareil.
- Ne pas soulever ou déplacer l'appareil lorsqu'il est en cours d'utilisation.
- Ne laissez pas le cordon d'alimentation pendre de la table ou toucher des objets chauds.

MÉTHODE DE NETTOYAGE:

- Débrancher l'alimentation.
- Retirer le couvercle du réservoir.
- Vider l'eau du réservoir.
- Essayez le réservoir avec une serviette sèche ou un chiffon de coton sec.

Note: S'il reste de la chaleur résiduelle après utilisation, attendez 10 minutes avant de le nettoyer.

06. DÉTARTRAGE DE L'APPAREIL

Le tartre doit être enlevé chaque semaine pour garantir un fonctionnement à 100 %. Un nettoyage régulier peut aider à réduire l'accumulation de tartre. Lorsque vous éliminez et le calcaire du réservoir d'eau :

Remarque :

- Mélangez un petit sachet d'acide citrique (environ 10 grammes) avec de l'eau distillée (environ 100 ml) et versez dans un récipient d'eau ou utilisez un mélange de 100 ml d'eau bouillie et de 30 ml de vinaigre (8 %).
- Appuyez sur le bouton d'ébullition pour commencer à travailler et débranchez l'appareil une fois l'opération terminée.
- Versez la solution d'acide acétique (ou de vinaigre) et essuyez la surface du réservoir à l'aide d'une serviette sèche ou d'un chiffon en coton.
- Utilisez une serviette ou un chiffon en coton pour essuyer la plaque chauffante plusieurs fois jusqu'à ce qu'elle soit propre.
- Gardez le réservoir aussi sec que possible pour éviter la prolifération des bactéries.

07. ANALYSE ET DIAGNOSTIC DES DÉFAUTS

Ce chapitre résume les problèmes les plus courants. Pour toute question concernant l'appareil, veuillez contacter le service clientèle.

Défaut	Analyse	Méthodes de résolution
La machine ne chauffe pas	Vérification: le thermostat est-il déconnecté ? Vérifier: La température réglée est-elle inférieure à la température réelle de l'eau ?	Attendez que l'appareil refroidisse, puis redémarrez-le. Suivez les instructions pour régler la température.
„E3” apparaît sur l'écran numérique	Vérifier: Le réservoir d'eau est-il vide ?	Ajouter de l'eau
La machine ne s'allume pas	Vérifier: Le réservoir d'eau est-il vide ?	Ajouter de l'eau

08. CARTE DE GARANTIE

Cher client, nous vous remercions d'avoir acheté notre machine à lait modifié Neno Aqua. Si vous avez des problèmes avec le fonctionnement de la machine dans des conditions normales, veuillez contacter un centre de service agréé.

Conservez votre carte de garantie au cas où vous auriez besoin de réparations. Le produit est couvert par une garantie de 24 mois.

Les conditions de garantie peuvent être consultées à l'adresse suivante: <https://neno.pl/gwarancja>

Pour plus d'informations, veuillez contacter le service des adresses à l'adresse suivante: <https://neno.pl/contact/?lang=en>

Les spécifications et le contenu peuvent être modifiés sans préavis. Nous nous excusons pour tout inconvénient.

MANUAL DE UTILIZARE

Stimate client,

vă mulțumim că ați achiziționat mașina de lapte modificată Neno Aqua. Vă rugăm să citiți manualul de instrucțiuni înainte de utilizare și să îl păstrați în cazul în care aveți nevoie să îl folosiți din nou. Ilustrațiile servesc doar ca exemple.

01. SIGURANȚĂ

1. Verificați dacă tensiunea indicată pe partea inferioară a aparatului corespunde tensiunii de intrare locale înainte de a conecta alimentarea.
2. Nu utilizați aparatul dacă ștecherul, cablul de alimentare sau aparatul însuși este deteriorat.
3. În cazul în care cablul de alimentare este deteriorat, contactați un centru de service autorizat.
4. Copiii nu trebuie să se joace cu aparatul sau să îl folosească fără supraveghere.
5. Vă rugăm să fiți atenți atunci când adăugați apă sau când curățați. Nu adăugați prea multă apă, în caz contrar, apa se va revărsa peste aparat, ceea ce poate provoca un scurtcircuit sau alte probleme.
6. Nu utilizați accesorii sau piese produse de alți producători sau nerecomandate de Neno. Dacă sunt utilizate, garanția va deveni nulă.
7. Nu scufundați corpul principal în apă. Nu așezați aparatul pe sau în apropierea aragazului sau a unui aragaz care sunt fierbinți sau în uz.
8. Deconectați întotdeauna aparatul de la sursa de alimentare dacă este lăsat nesupravegheat și înainte de asamblare, dezasamblare sau curățare.
9. Aparatul este conceput numai pentru uz casnic. Dacă este utilizat în mod necorespunzător (utilizat în scopuri comerciale/semicomerciale sau nu în conformitate cu manualul de utilizare), garanția va deveni nulă. Neno nu va fi trasă la răspundere pentru daunele cauzate de utilizarea necorespunzătoare.
10. Așezați aparatul pe o poziție stabilă, fixă și asigurați-vă că există suficient spațiu pentru a evita deteriorarea împrejmirilor cauzată de aburul din aparat.
11. Nu utilizați acest produs fără a adăuga apă.
12. Dacă aparatul este deteriorat, nu-l mai utilizați. Contactați un centru de service autorizat.
13. Nu ridicați și nu deplasați aparatul atunci când este utilizat.
14. Nu adăugați apă în rezervor atunci când gătiți cu aburi, în caz contrar apa fierbinte sau aburul poate fi expulzat.
15. Întreținerea, repararea sau instalarea efectuată de către orice persoană în afara personalului autorizat Neno va duce la pierderea garanției.
16. Orice deteriorare cauzată de instalarea necorespunzătoare a produsului, dezasamblarea sau utilizarea necorespunzătoare nu este acoperită de garanție.
17. **AVERTISMENT:** Nu scoateți capacul în timp ce apa fierbe.
18. **AVERTISMENT:** Așezați capacul pe suprafața încălzită a aburului să fie îndreptat departe de mână.
19. În cazul în care cablul de alimentare este deteriorat, solicitați înlocuirea acestuia de către o persoană autorizată Neno.
20. Aparatul poate fi utilizat de către copii și întreținerea nu trebuie efectuată de către copii decât dacă aceștia au vârsta de 8 ani sau mai mult și sunt sub supraveghere. Țineți aparatul și cablul acestuia departe de îndemâna copiilor mai mici de 8 ani.
21. Dacă paharul este umplut în exces, este posibil să fie expulzată apă clocotită.
22. Mașina poate rămâne caldă pentru o perioadă de timp după utilizare.

02. INTRODUCEREA PRODUSULUI

SPECIFICAȚII:

Putere nominală: 220V-240V ~ 50/60Hz

Putere de încălzire: 800W

Capacitate maximă: 1.1L

Dimensiunea produsului: 136x220x258mmH

Greutate netă: 1.17kg

Greutate brută: 1.45 kg

Condiții de utilizare: interior

CARACTERISTICI ALE PANOUULUI:

VEZI FIG. A

1. Ecran
2. Auto/Fan
3. Păstrați cald
4. Fierbeți
5. Apă
6. Mod
7. Minus
8. Plus
9. Putere de jos
 - a. Conectați sursa de alimentare, iar aparatul va emite un și panoul digital se va aprinde timp de 1 secundă.
 - b. Apăsăți butonul de pornire **VEZI FIG. B** și ecranul va afișa temperatura curentă a apei, iar butoanele funcției de apă și de mod vor deveni active.
 - c. Faceți clic pe o tastă de funcție la alegere pentru a porni acțiunea corespunzătoare.
 - d. După 2 minute, aparatul va intra în modul de așteptare, panoul digital se va întuneca, iar aparatul va intra în modul de blocare pentru copii.
 - e. Pentru a reporni aparatul, faceți clic pe **VEZI FIG. B** pe panoul digital. Pentru a opri aparatul, apăsați și mențineți apăsat butonul **VEZI FIG. B** timp de 1,5 secunde.

03. DESCRIEREA PRODUSULUI

VEZI FIG. C

1. Copertă
2. Corpul principal
3. Baza
4. Rezervor de apă
5. Panou de control
6. Ieșire de apă

PREGĂTIRE

1. Adăugați apă în rezervor. Nu uitați că nivelul apei nu trebuie să depășească linia MAX.
2. Pentru a elimina mirosul de fabrică din aparat, se sugerează să adăugați apă până la nivelul MAX al rezervorului de apă și să apăsați funcția de fierbere, apoi să apăsați și să mențineți apăsat butonul de apă și să goliți apa din rezervor.

Notă:

Nu se recomandă utilizarea apei de la robinet sau a apei minerale, deoarece mineralele din apă vor cauza acumularea de calcar. Se sugerează să turnați numai apă purificată în rezervorul de apă.

04. CARACTERISTICI

1. Păstrarea căldurii

Selectați funcția "keep warm" pe afișaj și apăsați butonul + sau - pentru a seta temperatura dorită (intervalul de temperatură este de 38-85°C). Când se atinge temperatura selectată, aparatul va emite 3 semnale sonore.

Notă: Trebuie să se țină seama de următoarele situații:

- a. Atunci când temperatura apei este mai mică decât temperatura selectată, aparatul va încălzi mai întâi apa la temperatura setată și o va menține constantă.
- b. Atunci când temperatura apei este mai mare decât temperatura selectată, aparatul nu încălzește apa, ci o lasă să se răcească în mod natural până când aparatul de cafea atinge temperatura necesară.
- c. Pentru siguranța familiei dvs., atunci când selectați funcția de menținere la cald și finalizare, aparatul de cafea funcționează timp de maximum 24 de ore. După 24 de ore, aparatul se va opri automat.

2. Apă clocotită

Selectați pe ecran funcția de **"boil"** a apei și apăsați butonul + sau - pentru a seta temperatura de încălzire. După ce ați setat temperatura, aparatul va emite un semnal sonor scurt, pictograma va clipi de două ori și va începe fierberea apei.

- a. Atunci când funcția de fierbere a apei este activată, aparatul încălzește automat apa la 100°C. Dacă temperatura apei este mai mare sau mai mică decât temperatura setată, aparatul va permite răcirea naturală a apei și funcția de fierbere a apei se va opri. Apăsând butonul **"keep warm"** pentru a comuta automat la funcția de menținere la cald.
- b. Pentru siguranța familiei dumneavoastră, odată ce ați selectat funcția de menținere la cald și ați terminat, aparatul de cafea funcționează timp de maximum 24 de ore. După 24 de ore, aparatul se va opri automat.

3. Răcire

Selectați butonul funcției **"auto/fan"** (răcire) de pe afișaj. Când este pornit, aparatul va emite un semnal sonor scurt, pictograma de temperatură va clipi de 2 ori și aparatul va începe să răcească apa. Atunci când temperatura reală a apei este mai mare decât temperatura selectată, unitatea va porni ventilatorul și va răci apa și va menține temperatura.

- a. Când temperatura apei este sub temperatura selectată, aparatul va fierbe apa la 100°C, va emite un semnal sonor scurt și apoi va porni ventilatorul pentru a răci rapid apa până la temperatura setată și a o menține.
- b. Pentru siguranța familiei dvs., atunci când selectați funcția de menținere la cald și de finalizare, aparatul de cafea funcționează timp de maximum 24 de ore. După 24 de ore, aparatul se va opri automat.

4. Apă

Butonul **"boil"** (fierbeți apa) are următoarele setări:

- a. Atunci când se apasă butonul de apă, aparatul de cafea toarnă câte 50 ml de apă.
- a. Pentru a turna apă, apăsați și mențineți apăsat butonul de apă, aparatul va emite un semnal sonor scurt și va începe să curgă, pentru a opri apa, eliberați butonul.

5. Memorie

Atunci când sunt activate funcțiile **"keep warm"** și **"boile"**, pe ecranul aparatului va fi afișată ultima temperatură setată; când sunt activate din nou funcțiile **"keep warm"** și **"boil"**, aparatul va reveni la setările de temperatură din fabrică.

05. CURĂȚARE ȘI ÎNTREȚINERE

ATENȚIE:

1. Curățați aparatul imediat după fiecare utilizare.
2. Nu scufundați corpul principal în apă.
3. Nu utilizați soluții/tablete de înălbire sau soluții/tablete chimice pentru aparat.
4. Nu utilizați apă de oțet, detergenți abrazivi sau lichide corozive (cum ar fi benzina, acetona sau alcoolul) pentru a curăța aparatul.
5. Nu ridicați și nu deplasați aparatul atunci când este utilizat.
6. Nu lăsați cablul de alimentare să atârne de masă sau să atingă obiecte fierbinți.

METODA DE CURĂȚARE:

1. Deconectați alimentarea cu energie electrică.
2. Îndepărtați capacul rezervorului.
3. Turnați apa din rezervor.
4. Ștergeți rezervorul cu un prosop uscat sau cu o cârpă de bumbac uscată.

Notă: Dacă există încă căldură reziduală după utilizare, așteptați 10 minute înainte de a-l curăța.

06. DETARTRAREA APARATULUI

Căntarul trebuie îndepărtat în fiecare săptămână pentru a asigura o eficiență de lucru de 100%. Curățarea regulată poate contribui la reducerea acumulării de calcar. La eliminarea a calcarului din recipientul de apă:

Notă:

1. Amestecați un pachetel de acid citric (aproximativ 10 grame) cu apă distilată (aproximativ 100 ml) și turnați-l într-un recipient cu apă sau folosiți un amestec de 100 ml de apă fiartă și 30 ml de oțet (8%).
2. Apăsați butonul de fierbere pentru a începe lucrul și deconectați aparatul după ce l-ați terminat.
3. Turnați soluția de acid acetic (sau oțet) și ștergeți suprafața rezervorului cu un prosop uscat sau o cârpă de bumbac.
4. Folosiți un prosop sau o cârpă de bumbac pentru a șterge placa de încălzire de mai multe ori până când aceasta este curată.
5. Păstrați rezervorul cât mai uscat posibil pentru a preveni dezvoltarea bacteriilor.

07. ANALIZA ȘI DIAGNOSTICAREA DEFECTIUNILOR

Capitolul rezumă cele mai frecvente probleme. În cazul în care aveți întrebări referitoare la aparat, vă rugăm să contactați centrul de asistență pentru clienți.

Defecțiune	Analiză	Metode de rezolvare
Aparatul nu se încălzește	Verificați: termostatul este deconectat? Verificați: Este temperatura setată mai mică decât temperatura reală a apei?	Așteptați ca aparatul să se răcească și apoi reporniți-l. Urmați instrucțiunile pentru a seta temperatura.
„E3” apare pe ecranul digital	Verificați: Rezervorul de apă este golit de apă?	Adăugați mai multă apă
Aparatul nu pornește	Verificați: Rezervorul de apă este golit de apă?	Adăugați mai multă apă

08. CARD DE GARANȚIE

Stimate client, vă mulțumim pentru achiziționarea mașinii noastre de lapte modificat Neno Aqua. Dacă aveți probleme cu funcționarea mașinii în condiții normale, vă rugăm să contactați un centru de service autorizat.

Păstrați cardul de garanție în cazul în care aveți nevoie de reparații. Produsul este acoperit de o garanție de 24 de luni.

Termenii și condițiile de garanție pot fi găsite la: <https://neno.pl/gwarancja>

Pentru detalii, contactați serviciul de adrese, vă rugăm să vizitați: <https://neno.pl/contact/?lang=en>

Specificațiile și conținutul pot fi modificate fără notificare prealabilă. Ne cerem scuze pentru orice inconvenient.

PL		Umieszczony symbol przekreślonego kosza na śmieci informuje, że nieprzydatnych urządzeń elektronicznych czy elektronicznych, ich akcesoriów (takich jak: zasilacze, przewody) lub podzespołów (na przykład baterie, jeśli dotychczas nie można wyrzucić razem z odpadami gospodarczymi. Właściciele działają w wypadku niekorektnych utylizacji urządzeń czy podzespołów (na przykład baterii) lub ich recyklingu polega na oddaniu urządzenia do punktu zbiórki, w którym zostanie ono bezpłatnie przyjęte. Utylizacja podlega wersji przekształconej dyrektywy WEEE (2012/19/UE) oraz dyrektywie w sprawie baterii i akumulatorów (2006/66/WE). Właściciele urządzeń i instalacji zabiegają o zapobieganie degradacji środowiska naturalnego. Informacje o punktach zbiórki urządzeń wydają właściwe władze lokalne. Nieprawidłowa utylizacja odpadów zagrożona jest karami przewidzianymi prawem obowiązującym na danym terenie.
EN		The crossed out trash can symbol indicates that unusable electrical or electronic devices, its accessories (such as power supplies, cords) or components (for example batteries, if included) cannot be disposed of alongside with household waste. In order to dispose of the devices or its components (for example batteries) deliver the device to the collection point, where it will be accepted free of charge. Disposal is subject to the recast version of the WEEE Directive (2012/19/ EU) and the Directive on batteries and accumulators (2006/66/EC). Proper disposal of the device prevents degradation of the natural environment. Information about the collection points of the facilities is issued by the competent local authorities. Incorrect disposal of waste is subject to penalties provided for by the law in force in the given area.
DE		Das Symbol der durchgestrichenen Mülltonne weist darauf hin, dass unbrauchbare elektrische oder elektronische Geräte, deren Zubehöre (z. B. Netzteile, Kabel) oder Bestandteile (z. B. Batterien, falls vorhanden) nicht mit dem Hausmüll entsorgt werden können. Um die Geräte oder ihre Bestandteile (z. B. Batterien) zu entsorgen, geben Sie das Gerät bei einer Sammelstelle ab, wo es kostenlos angenommen wird. Die Entsorgung unterliegt der Neufassung der WEEE-Richtlinie (2012/19/ EU) und der Richtlinie über Batterien und Akkumulatoren (2006/66/EG). Die ordnungsgemäße Entsorgung des Geräts verhindert eine Beeinträchtigung der natürlichen Umwelt. Informationen über die Sammelstellen der Einrichtungen werden von den zuständigen lokalen Behörden herausgegeben. Die unsachgemäße Entsorgung von Abfällen wird durch die in dem jeweiligen Gebiet geltenden Gesetze geahndet.
CZ		Symbol přeškrtnuté popelnice znamená, že nepoužitelná elektrická nebo elektronická zařízení, jejich příslušenství (jako jsou napájecí zdroje, kabely) nebo součásti (například baterie, pokud jsou součástí balení) ne lze likvidovat společně s domovním odpadem. Za účelem likvidace zařízení nebo jeho součástí (například baterie) odevzdejte zařízení na sběrné místo, kde bude přijato zdarma. Likvidace podléhá přepracovanému znění směrnice o odpadních elektrických a elektronických zařízeních (2012/19/EU) a směrnici o bateriích a akumulátorech (2006/66/ES). Správná likvidace zařízení zabraňuje znehodnocování přírodního prostředí. Informace o sběrných místech zařízení vydávají příslušné místní úřady. Nesprávná likvidace odpadu podléhá sankcím stanoveným zákonem platným v dané oblasti.
HU		Az áthúzott kukaszimbólum azt jelzi, hogy a használatlan elektronos vagy elektronika eszközök, azok tartozékai (például tápegységek, kábelék) vagy alkatrészei (például akkumulátorok, ha tartozékaiként vannak csomagolva) nem lehetnek háztartási szeméttel együtt elhelyezve. A készüléket el kell juttatni a gyűjtőhelyre, ahol azt ingyenesen átveszik. Az ártalmatlanításra az elektronos és elektronikus berendezések hulladékeiről szóló irányelv (2012/19/EU) és az elemekről és akkumulátorokról szóló irányelv (2006/66/EK) előírtakhoz változatos vonatkozik. A készülék megfelelő ártalmatlanítását megelőzőleg a telepítését el kell érnie az illetékes szervnek. A készüléknek gyűjtőhelyre való elhelyezését a helyi hatóságok adnak tájékoztatást. A hulladék helytelen ártalmatlanítása az adott területen hatályos törvények által előírt szankciókkal jár.
SK		Symbol přeškrtnútoho odpadkového koša znamená, že nepoužiteľné elektrické alebo elektronické zariadenia, ich príslušenstvo (napríklad napájacie zdroje, káble) alebo komponenty (napríklad batérie, ak sú súčasťou balenia) nemožno likvidovať spolu s domovým odpadom. Ak chcete zlikvidovať zariadenia alebo ich súčasť (napríklad batérie), odovzdajte zariadenie na zbernom mieste, kde bude prijaté zadarmo. Likvidácia podlieha zjednodučenému zneniu smernice o odpadných elektrických a elektronických zariadeniach a smernici o batériách a akumulátoroch (2006/66/ES). Správna likvidácia zariadenia zabraňuje znehodnocovaniu prírodného prostredia. Informácie o zberných miestach zariadení vydávajú príslušné miestne úrady. Nesprávna likvidácia odpadu podlieha sankciám stanoveným v zákone platnom v danej oblasti.
SE		Symbolen med den överstruken soppelbete betyder att oanvändbara elektriska eller elektroniska apparater, deras tillbehör (t.ex. nätägregat, sladdar) eller komponenter (t.ex. batterier, om de ingår) inte kan kastas tillsammans med hushållsavfallet. Om du vill göra dig av med apparaterna eller deras komponenter (t.ex. batterier) så du leverer enheten till en insamlingsställe, där den vil bli akceptert gratis. Avhending er underlagt den omarbejdede versionen av WEEE-direktivet (2012/19/ EU) og direktivet om batterier og akkumulatorer (2006/66/EG). Korrekt bortskaffande av enheten förhindrar försämring av den naturliga miljön. Information om anläggningsrensning insamlingsställen utfärdas av de behöriga lokala myndigheterna. Felaktigt bortskaffande av avfall är föremål för påföljder som föreskrivs i den lag som gäller inom det aktuella området.
FI		Ylivivattu roskorisymboli osoittaa, että käyttökelvottomia sähkö- tai elektroniikkalaitteita, niiden lisävarusteita (kuten virtalähteitä, johtoja) tai komponentteja (esimerkiksi paristoja, jos ne ovat mukana) ei voi hävittää kotitalousjätteen mukana. Hävittäkseen laitteet tai niiden osat (esimerkiksi paristot) toimita ne keräyspisteeseen, jossa ne otetaan vastaan maksutta. Hävittäminen sovelletaan sähkö- ja elektroniikkalaitteiden uudelleenkäyttöön ja direktiivillä (2012/19/EU) sekä paristoja ja akkuja koskevaa direktiivillä (2006/66/EY). Laitteen asianmukainen hävittäminen estää luonnonympäristön pilaantumisen. Tiedot laitosten keräyspisteistä antavat toimivaltaiset paikallisviranomaiset. Virheellisestä jätteiden hävittämisestä määrätään rangaistus, josta säädetään kyseisellä alueella voimassa olevassa laissa.
NO		Symbol med en overkrysset søppelbete betyr at ubrugelige elektriske eller elektroniske apparater, tilbehør (som strømforsyninger, ledninger) eller komponenter (for eksempel batterier, hvis de følger med) ikke kan kastes sammen med husholdningsavfallet. For at behandle enheten eller komponentene (for eksempel batterier) må du levere enheten til innsamlingsstedet, der den vil bli akseptert gratis. Avhending er underlagt den omarbejdede versionen av WEEE-direktivet (2012/19/EU) og direktivet om batterier og akkumulatorer (2006/66/EF). Riktig avhending av enheten forhindrer forringelse av det naturlige miljøet. Informasjon om innsamlingsstedene for anlegg utstedes av de kompetente lokale myndighetene. Feil avhending av avfall er underlagt straffer i henhold til gjeldende lov i det gitte området.
DK		Symbol med den overstregte søppelespand angiver, at ubrugelige elektriske eller elektroniske apparater, tilbehør (f.eks. strømforsyninger, ledninger) eller komponenter (f.eks. batterier) skal du aflevere separat på et indsamlingssted, hvor det vil blive modtaget gratis. Bortskaffelse er underlagt den omarbejdede udgave af WEEE-direktivet (2012/19/ EU) og direktivet om batterier og akkumulatorer (2006/66/ EF). Korrekt bortskaffelse af enheden forhindrer nedbrydning af det naturlige miljø. Oplysninger om indsamlingsstederne for anlægge udleveres af de kompetente lokale myndigheder. Ukorrekt bortskaffelse af affald er underlagt sanktioner, der er fastsat i den gældende lovgivning i det pågældende område.
NL		Het symbool van de doorgestreepte vuilnisbak geeft aan dat onbruikbare elektrische of elektronische apparaten, hun toebehoren (zoals voedingen, snoeren) of onderdelen (bijvoorbeeld batterijen, indien meegeleverd) niet samen met het huishoudelijk afval mogen worden weggegooid. Voor de verwijdering van de apparaten of onderdelen ervan (bijvoorbeeld batterijen) moet u het apparaat met het inzamelpunt brengen, waar het gratis wordt geaccepteerd. De verwijdering is onderworpen aan de herschikking van de AEEA-richtlijn (2012/19/EU) en de richtlijn inzake batterijen en accu's (2006/66/EG). Een correcte verwijdering van het apparaat voorkomt aantasting van de natuurlijke omgeving. Informatie over de inzamelpunten van de voorzieningen wordt verstrekt door de bevoegde lokale autoriteiten. Op onjuiste verwijdering van afval staan sancties waarin de in het betreffende gebied geldende wetgeving voorziet.
ES		El símbolo del cubo de basura tachado indica que los aparatos eléctricos o electrónicos inservibles, sus accesorios (como fuentes de alimentación, cables) o componentes (por ejemplo, pilas, si se incluyen) no pueden eliminarse junto con la basura doméstica. Para deshacerse de los aparatos o sus componentes (por ejemplo, pilas) entregue el aparato en el punto de recogida, donde será aceptado gratuitamente. La eliminación está sujeta a la versión refundida de la Directiva RAEE (2012/19/UE) y a la Directiva sobre pilas y acumuladores (2006/66/CE). La eliminación adecuada del dispositivo evita la degradación del medio ambiente natural. La información sobre los puntos de recogida de las instalaciones es emitida por las autoridades locales competentes. La eliminación incorrecta de los residuos está sujeta a las sanciones previstas por la legislación vigente en la zona determinada.
IT		Il simbolo del cestino barrato indica che i dispositivi elettrici o elettronici inutilizzabili, i loro accessori (come alimentatori, cavi) o componenti (ad esempio le batterie, se incluse) non possono essere smaltiti insieme ai rifiuti domestici. Per smaltire i dispositivi o i loro componenti (ad esempio, le batterie) consegnare il dispositivo al punto di raccolta, dove sarà accettato gratuitamente. Lo smaltimento è soggetto alla versione rivista della Direttiva RAEE (2012/19/UE) e alla Direttiva su pile e accumulatori (2006/66/CE). Lo smaltimento corretto del dispositivo previene il degrado dell'ambiente naturale. Le informazioni sui punti di raccolta degli impianti sono fornite dalle autorità locali competenti. Lo smaltimento non corretto dei rifiuti è soggetto alle sanzioni previste dalla legge in vigore nella zona in questione.
FR		Le symbole de la poubelle barrée indique que les appareils électriques ou électroniques inutilisables, leurs accessoires (tels que les blocs d'alimentation, les cordons) ou leurs composants (par exemple les piles, si elles sont incluses) ne peuvent pas être jetés avec les ordures ménagères. Pour se débarrasser des appareils ou de leurs composants (par exemple, les piles), il faut déposer l'appareil au point de collecte, où il sera accepté gratuitement. L'élimination est soumise à la version remaniée de la directive DEEE (2012/19/UE) et à la directive sur les piles et accumulateurs (2006/66/CE). L'élimination correcte de l'appareil permet d'éviter la dégradation de l'environnement naturel. Les informations sur les points de collecte des installations sont délivrées par les autorités locales compétentes. L'élimination incorrecte des déchets est passible des sanctions prévues par la loi en vigueur dans la région concernée.
RO		Simbolul cosului de gunoi barrat indică faptul că dispozitivele electrice sau electronice inutilizabile, accesoriile acestora (cum ar fi sursele de alimentare, cablurile) sau componentele (de exemplu, bateriile, dacă sunt incluse) nu pot fi aruncate împreună cu deșeurile menajere. Pentru a elimina dispozitivele sau componentele acestora (de exemplu, bateriile), livrați dispozitivul la punctul de colectare, unde va fi acceptat gratuit. Eliminarea corectă a dispozitivului previne degradarea mediului natural. Informațiile privind punctele de colectare a instalatilor sunt emise de către autoritățile locale competente. Eliminarea incorrectă a deșeurilor este supusă sancțiunilor prevăzute de legislația în vigoare în zona respectivă.



neno[®]

Producent:

KGK TREND Sp. z o.o.
ul. Ujastek 5b, 31-752 Kraków, Polska.
Wyprodukowano w PRC

Producer:

KGK TREND Sp. z o. o.
Ujastek 5b, 31-752 Cracow, Poland.
Made in PRC

